

N°DIS.:T184_800
878522600

data:24/10/2017 rev.00

CHEF

52.26 - 52.27 - 52.28 - 52.29

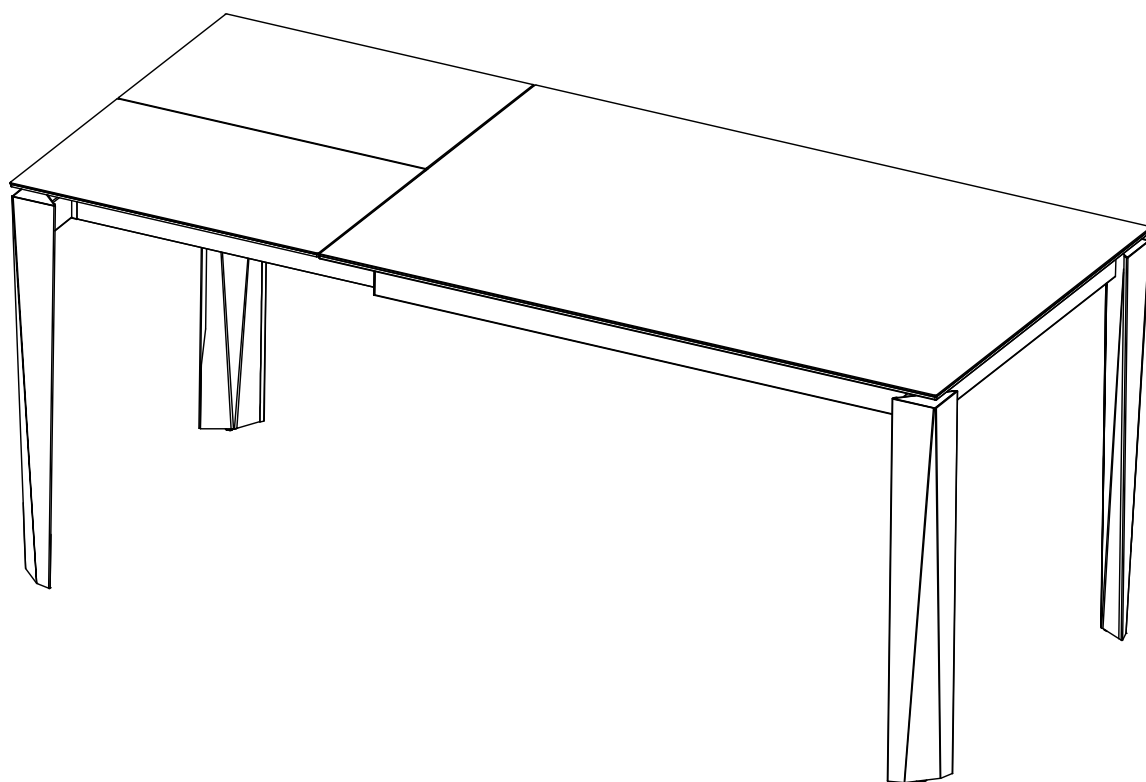

MADE IN ITALY



B 4 LIVING Spa
Via Direttissima del Conero, 51
60021 Camerano (An) - I
ITALY
Tel. +39.071.7300032
www.bontempi.it
EXPORT
Tel. +39.071.7304112
www.bontempi.com

BONTEMPI
CASA

Grazie per aver scelto BONTEMPI CASA.
Thanks for choosing BONTEMPI CASA.
Merci d'avoir choisi BONTEMPI CASA.
Danke für Ihre Wahl an BONTEMPI CASA.
Gracias por elegir BONTEMPI CASA.
Спасибо, что выбрали BONTEMPI CASA.



ATTENZIONE:

Il corretto funzionamento dell'articolo è garantito solo con l'uso appropriato delle seguenti istruzioni, pertanto è necessario conservarle.

Istruzione di montaggio, uso e manutenzione da consegnare al consumatore finale.

Per la pulizia utilizzare un panno di cotone umido d'acqua.

WARNING:

The item operates properly only if you strictly follow these instructions.

Please keep it apart.

Please give end-user assembly, use and maintenance instructions.

For cleaning, use a wet cotton cloth. Please use only water.

ATTENTION:

Le respect des instructions d'utilisation et un usage approprié garantissent le fonctionnement correct de l'article. Il est donc nécessaire de les lire et de les conserver.

Les notices de montage, d'utilisation et d'entretien doivent être remises au consommateur.

Pour le nettoyage utiliser un chiffon de coton humide.

ACHTUNG:

Die korrekte Ausgestaltung des Artikels ist nur bei der richtige Verwendung der Anleitungen gewährleistet, deshalb diese gehalten.

Montage-, Gebrauchs- und Wartungsanleitung an Endverbraucher zustellen.

Reinigen nur mit einem nassen Wasser Baumwolle Tuch.

ATENCION:

El correcto funcionamiento del artículo está garantizado solamente con el uso apropiado de las instrucciones adjuntas, por ello es necesario conservarlas.

Las instrucciones de montaje, utilización y mantenimiento deben ser entregadas al consumidor final. Para la limpieza se debe utilizar un paño de algodón húmedo.

Utilizar solo agua.

ВНИМАНИЕ:

Правильное функционирование данного артикула гарантировано только при использовании следующей инструкции, поэтому ее необходимо сохранять.

Инструкции монтажа, использования и технического обслуживания для передачи конечному потребителю. Для ухода использовать влажную хлопчатобумажную ткань.

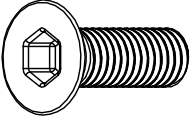
A  **8 X**
(M8 X 25)

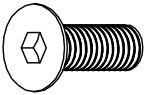
B  **4 X**
(M6 X 18)

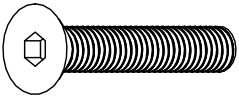
C  **1 X**
(M6 X 35)

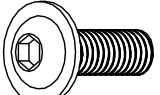
D  **4 X**
(M6 X 18)

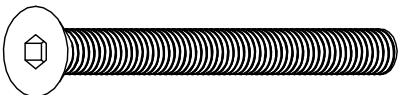
E  **6 X**
(M6 X 65)

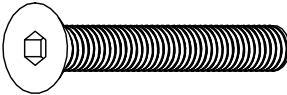
F  **6 X**
(M6 X 45)

G  **4 X**
(M6 X 15)

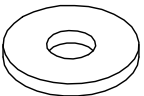
H  **4 X**
(D-18X2 F.6,5)

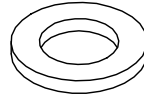
L  **8 X**
(D-16X2 F.10,5 NYLON)

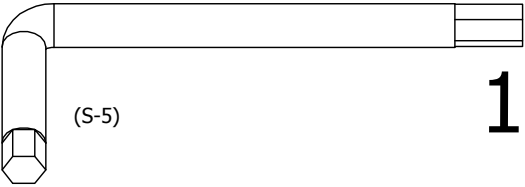
M  **1 X**
(S-5)

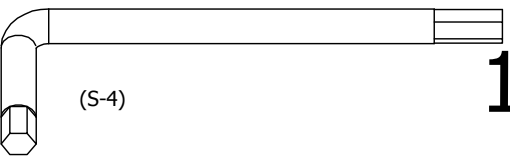
N  **1 X**
(S-4)

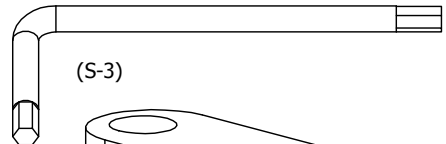
S  **1 X**
(S-3)

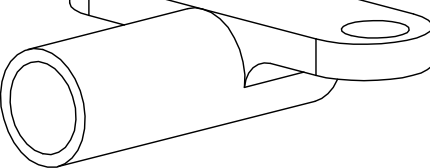
O  **2 X**

P  **1 X**
(L.30)

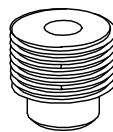
Q  **6 X**
(M14X1,5 H13)

R  **6 X**
(M14X1,5 H8)

T  **6 X**
(M6X12-M4X9)

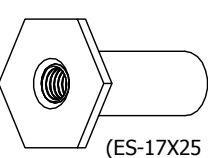
U  **6 X**
(ES-17X25 M6)

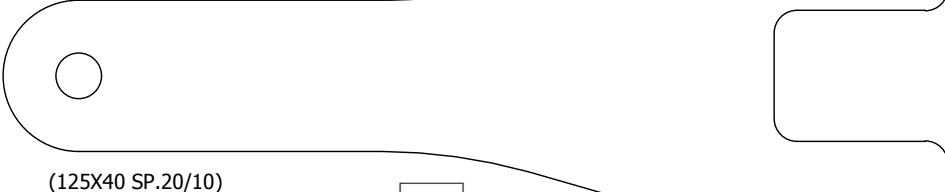
Z  **1 X**
(125X40 SP.20/10)

1

- Ⓘ CHIUDERE ILTELAIO
- ⒼⒷ CLOSE THE FRAME
- Ⓓ Gestell schließen
- Ⓕ FERMER LE CHÂSSIS
- Ⓔ CERRAR LA ESTRUCTURA
- ⓇⓊ ЗАКРЫТЬ РАМУ

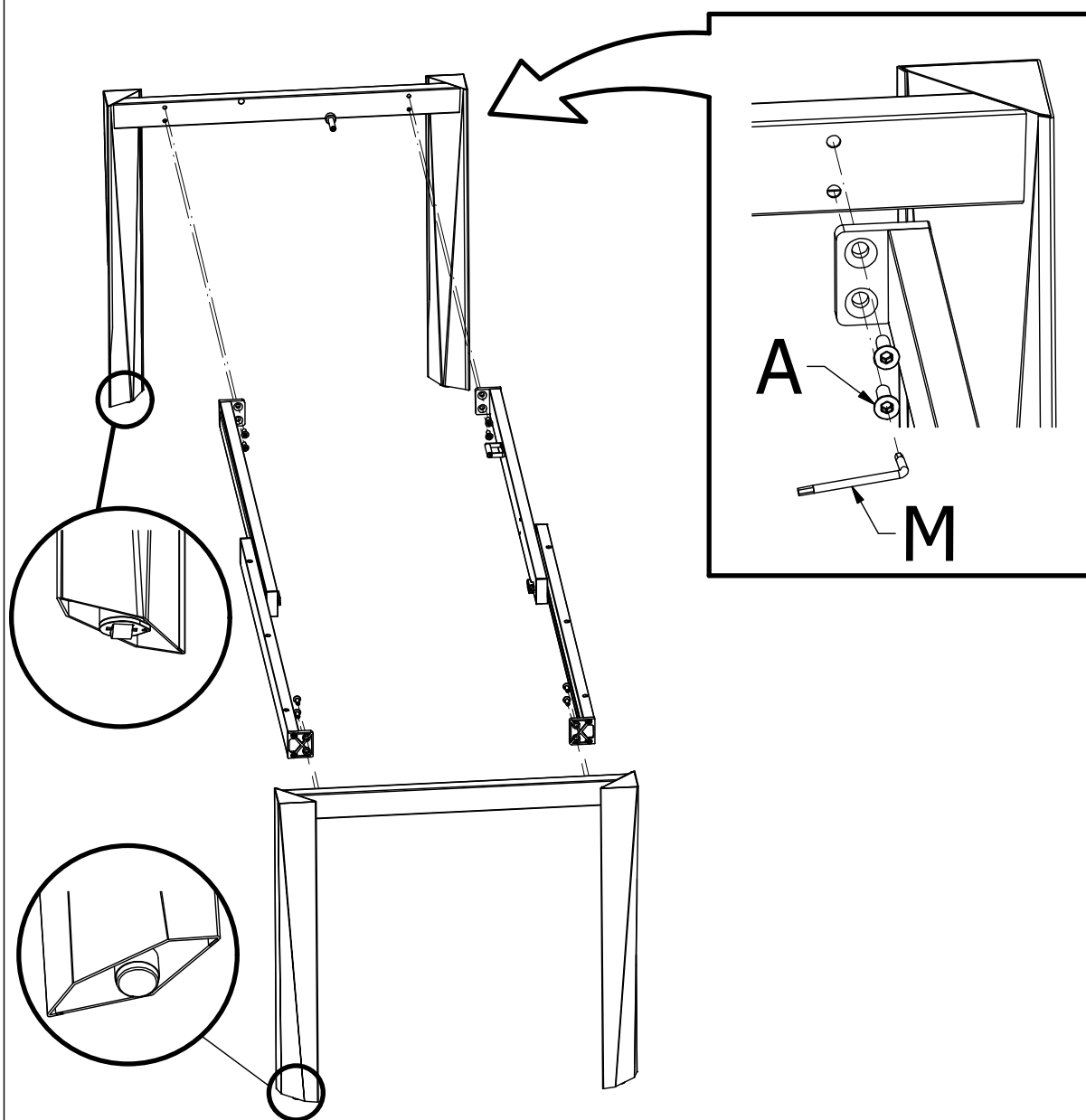
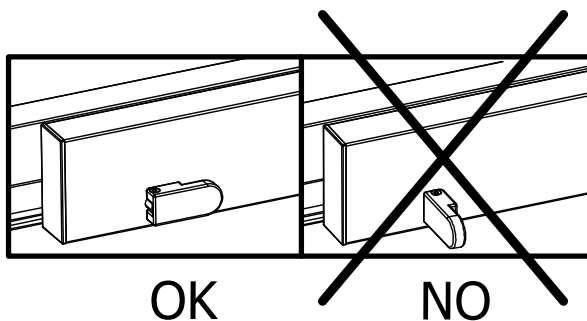

2

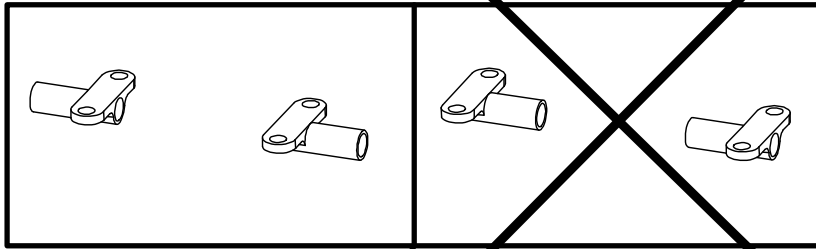

OK

NO

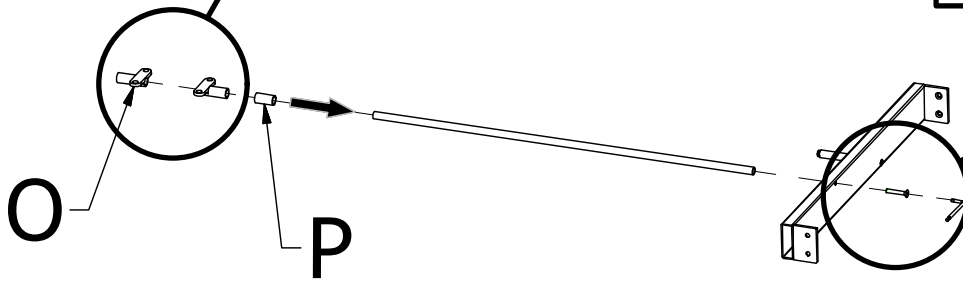
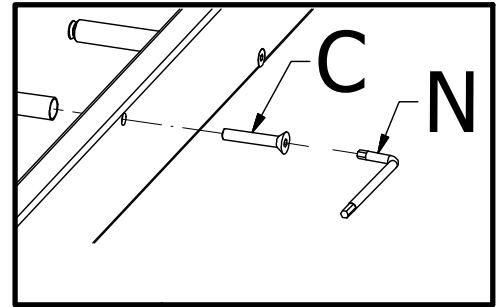

3

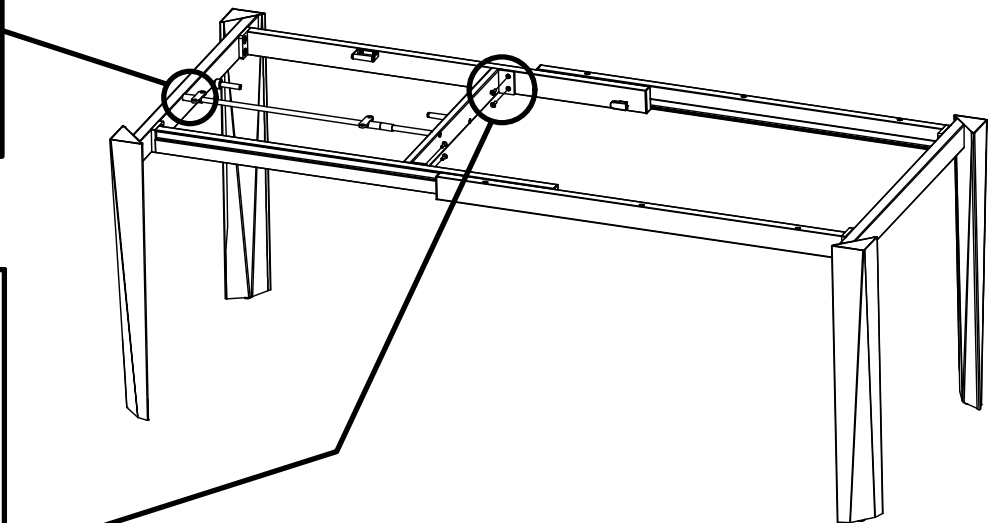
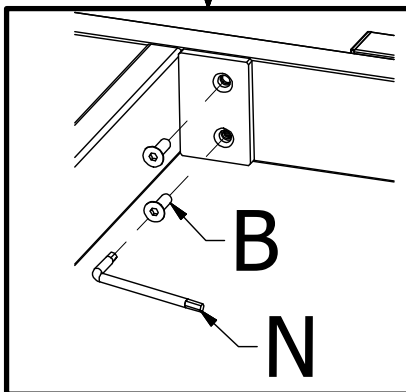
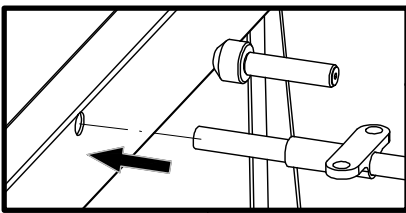

4

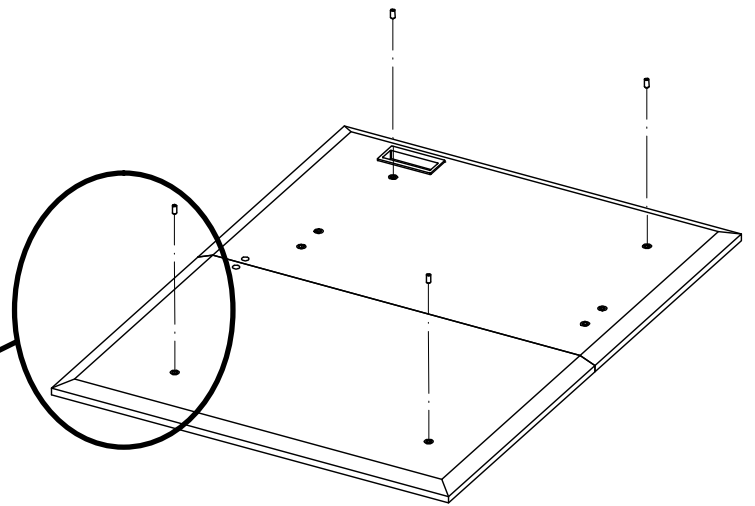
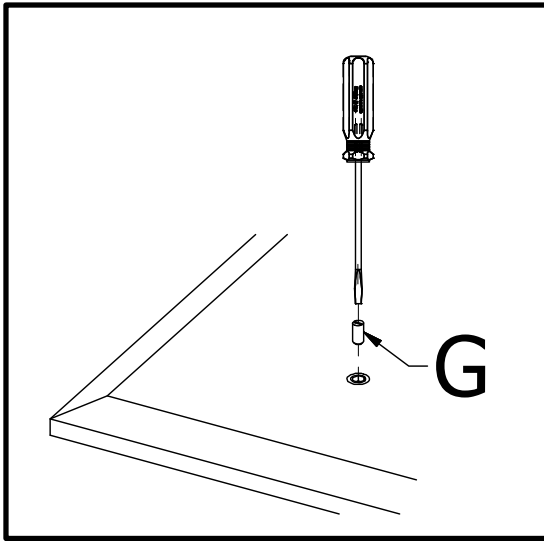

5

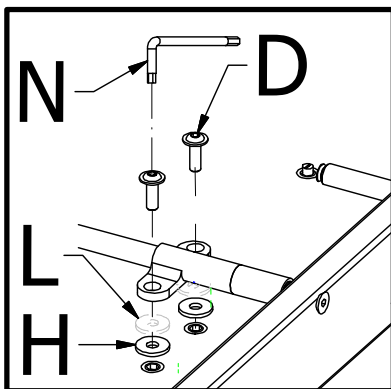
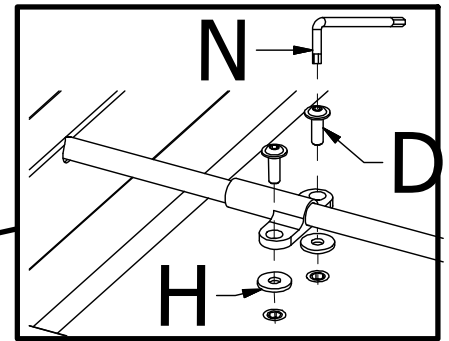
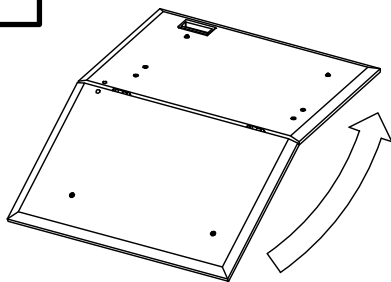

- Ⓘ * ATTENZIONE! LE RONDELLE "L" VANNO INSERITE SOLO SE E' NECESSARIO ALZARE MAGGIORMENTE LE ALLUNGHE PER ALLINEARLE AL TOP
- ⒼⒷ * ATTENTION! IF NECESSARY, IN ORDER TO BETTER ALIGN THE ESTENSIONS WHIT TOP, YOU CAN INSERT THE WASHER "L"
- Ⓓ * ACHTUNG: WENN NÖTIG, UM DIE PLATTE UND DIE EINLEGEPLATTE ZU ANGLEICHEN DIE BEILAGSCHEIBE „L“ STELLEN
- Ⓕ * ATTN: SI NÉCESSAIRE, POUR ALIGNER PLATEAU ET ALLONGES, INSÉRER LES RONDELLES "L"
- Ⓔ * ATENCIÓN: EN CASO NECESARIO, PARA ALINEAR EL TABLERO CON LAS PROLONGACIONES INSERTAR LAS ARANDELAS "L"
- ⒺⓇ * ВНИМАНИЕ! ШАЙБЫ "L" ВСТАВЛЯЮТСЯ ТОЛЬКО В ТОМ СЛУЧАЕ , КОГДА НЕОБХОДИМО ПОДНЯТЬ ВЫШЕ РАСКЛАДКИ РАЗЛОЖЕННОГО СТОЛА, ЧТОБЫ ВЫРАВНИТЬ ИХ ПО ОТНОШЕНИЮ К СТОЛЕШНИЦЕ.

6A

- Ⓘ PIANO IN CRISTALLO CON PROLUNGHE IN LEGNO LACCATO
PIANO IN SUPERCERAMICA CON PROLUNGHE IN LEGNO LACCATO
- ⒼⒷ GLASS TOP WITH LACQUERED WOOD EXTENSIONS
SUPERCERAMIC TOP WITH LACQUERED WOOD EXTENSIONS
- Ⓓ Glasplatte mit Holz lackierten Einlegeplatte
Super Keramik Platte mit Holz lackierten Einlegeplatte
- Ⓕ PLATEAU EN VERRE AVEC ALLONGES EN BOIS LAQUE
PLATEAU EN SUPERCERAMICA AVEC ALLONGES EN BOIS LAQUE
- Ⓔ TABLERO EN CRISTAL CON PROLONGACIONES EN MADERA LACADA
TABLERO EN SUPERCERAMICA CON PROLONGACIONES EN MADERA LACADA
- ⓇⓊ СТОЛЕШНИЦА ИЗ СТЕКЛА С РАСКЛАДКАМИ ИЗ ЛАКИРОВАННОГО ДЕРЕВА
СТОЛЕШНИЦА ИЗ СУПЕРКЕРАМИКИ С РАСКЛАДКАМИ ИЗ ЛАКИРОВАННОГО ДЕРЕВА

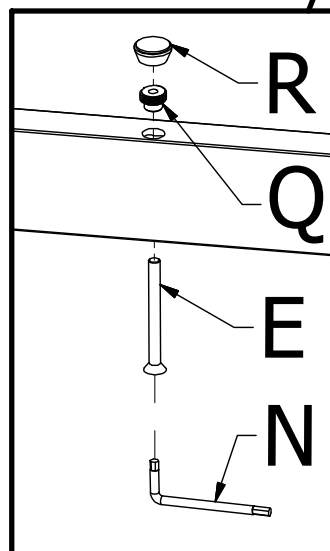
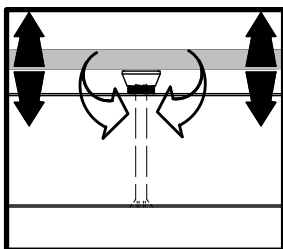
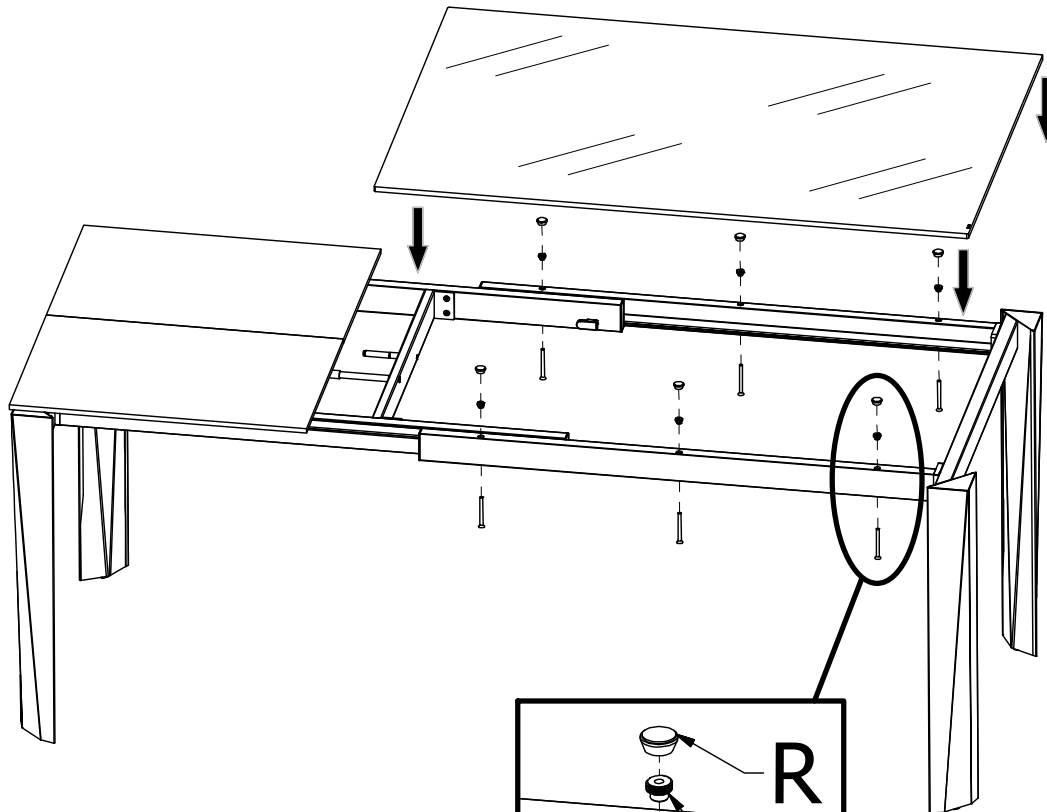

- Ⓘ Ruotare il particolare (R) per regolare planarità e altezza del top
- ⒼⒷ Turn part (R) to adjust flatness and height of the top
- Ⓓ Drehen Sie Teil (R), um die Höhe und Ebenheit der Platte oben anpassen
- Ⓕ Tourner le particulier (R) pour ajuster la hauteur et la planéité du plateau
- Ⓔ Girar el elemento (R) para ajustar la planitud y la altura del tablero
- ⓇⓊ Вращать деталь (R) для регулирования ровности и высоты столешницы

6B

- Ⓘ PIANO IN SUPERCERAMICA CON PROLUNGHE IN SUPERCERAMICA
PIANO IN SUPERMARMO CON PROLUNGHE IN SUPERMARMO
PIANO IN SUPERCEMENTO CON PROLUNGHE IN SUPERCEMENTO
- Ⓒ SUPER CERAMIC TOP WITH SUPERCERAMIC EXTENSIONS
SUPER MARBLE TOP WITH SUPER MARBLE EXTENSIONS
SUPER CONCRETE TOP WITH SUPER CONCRETE EXTENSIONS
- Ⓓ Super Keramik Platte mit Super Keramik Einlegeplatte
Super Marmor Platte mit Super Marmor Einlegeplatte
Super Zement Platte mit Super Zement Einlegeplatte
- Ⓕ PLATEAU EN SUPERCERAMICA AVEC ALLONGES EN SUPERCERAMICA
PLATEAU EN SUPERMARBRE AVEC ALLONGES EN SUPERMARBRE
PLATEAU EN SUPERBETON AVEC ALLONGES EN SUPERBETON
- Ⓔ TABLERO EN SUPERCERAMICA CON PROLONGACIONES EN SUPERCERAMICA
TABLERO EN SUPERMÁRMOL CON PROLONGACIONES EN SUPERMÁRMOL
TABLERO EN SUPERCEMENTO CON PROLONGACIONES EN SUPERCEMENTO
- Ⓡ Столешница из суперкерамики с раскладками из суперкерамики
Столешница из супермрамора с раскладками из супермрамора
Столешница из суперцемента с раскладками из суперцемента

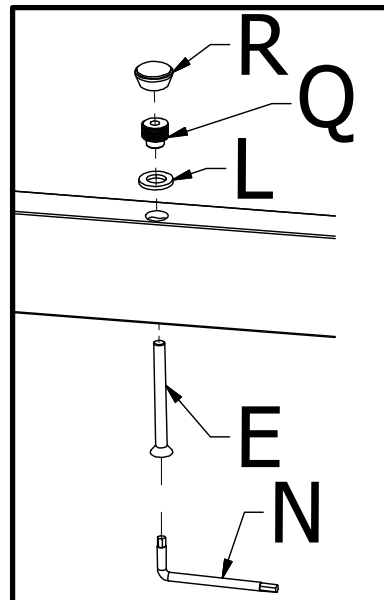
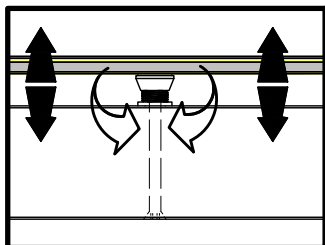
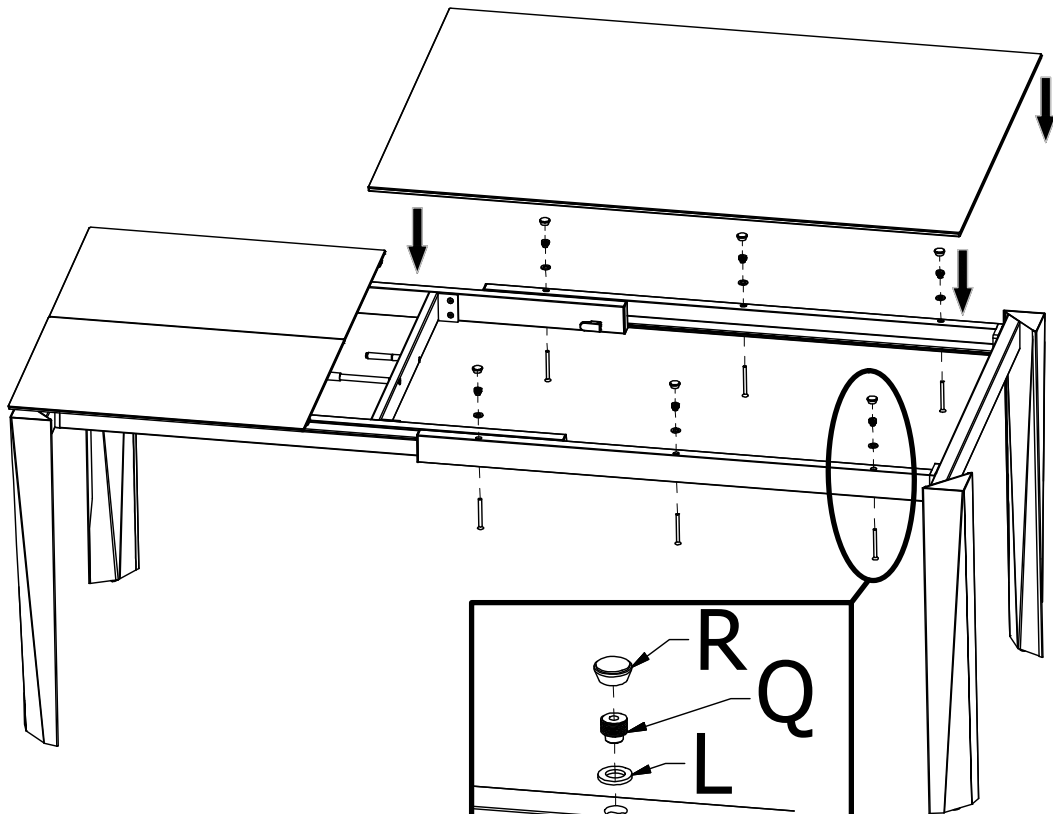

- Ⓘ Ruotare il particolare (R) per regolare planarità e altezza del top
- Ⓒ Turn part (R) to adjust flatness and height of the top
- Ⓓ Drehen Sie Teil (R), um die Höhe und Ebenheit der Platte oben anpassen
- Ⓕ Tourner le particulier (R) pour ajuster la hauteur et la planéité du plateau
- Ⓔ Girar el elemento (R) para ajustar la planitud y la altura del tablero
- Ⓡ Вращать деталь (R) для регулирования ровности и высоты столешницы

6C

- Ⓘ PIANO IN LEGNO
- ⒼⒷ WOODEN TOP
- Ⓓ HOLZPLATTE
- Ⓕ PLATEAU BOIS
- Ⓔ SOBRE EN MADERA
- ⓇⓊ СТОЛЕШНИЦА ИЗ ДЕРЕВА

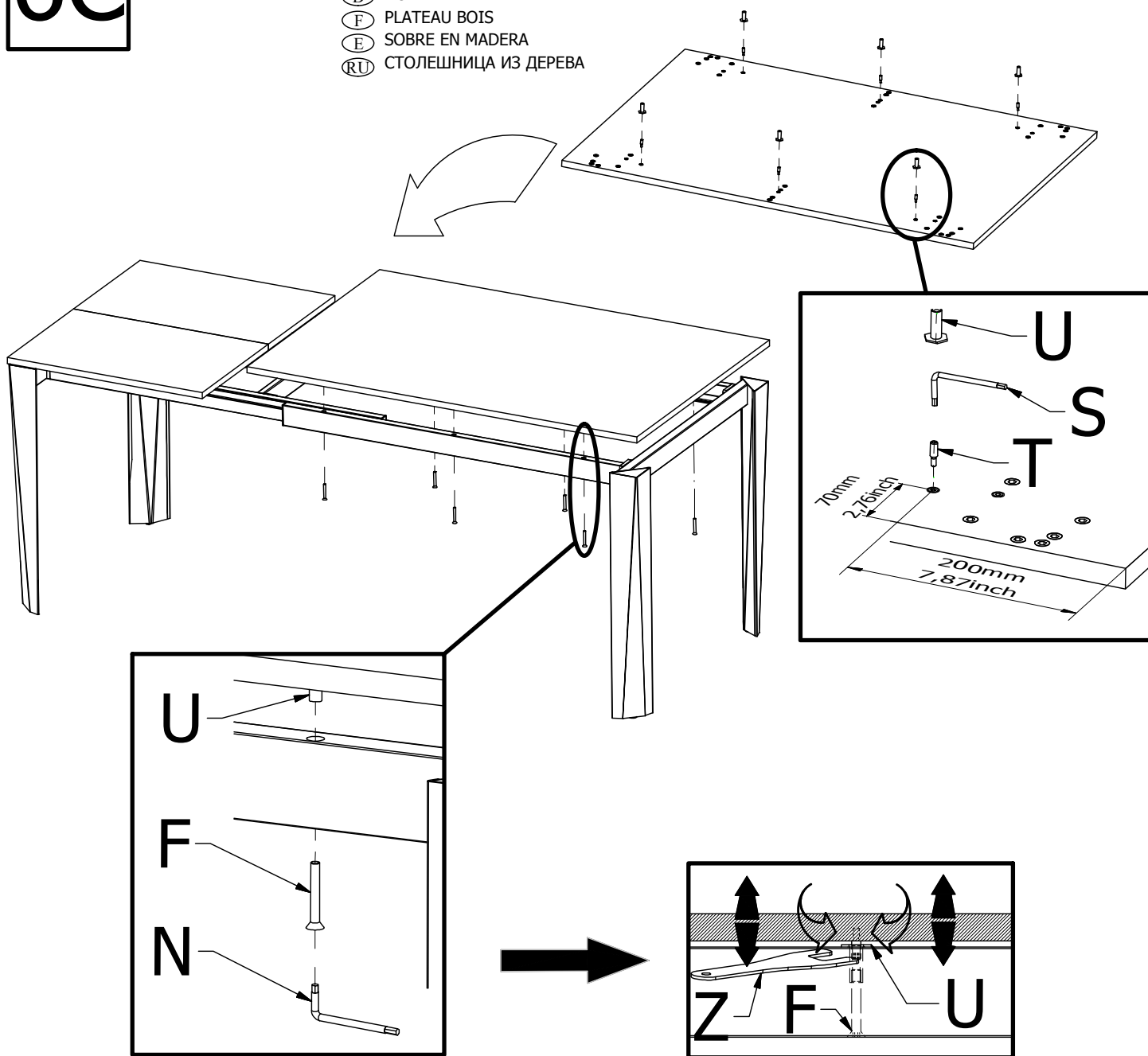

- Ⓘ A tavolo aperto posizionare il piano sul telaio come in figura. Regolarlo in altezza avvitando e svitando le viti (F-U)
- ⒼⒷ When table is open position the top as shown in the figure. Adjust it in height by screwing and unscrewing the screws (F-U)
- Ⓓ Wenn Tisch ausgezogen ist die Platte auf den Rahmen wie auf dem Bild positionieren. Die Platte in der Höhe durch an - und abschrauben einstellen (F-U)
- Ⓕ A table ouverte positionner le plateau comme montré dans la figure. Régler en hauteur en vissant et dévissant les vis (F-U)
- Ⓔ Con la mesa abierta colocar el tablero sobre la estructura como en la figura. Regularlo en altura enroscando y desenroscando los tornillos (F-U)
- ⓇⓊ На раскрытом столе устанавливать столешницу на раму, как показано на рисунке. Регулировать по высоте, завинчивая и развинчивая винты (F-U)

7

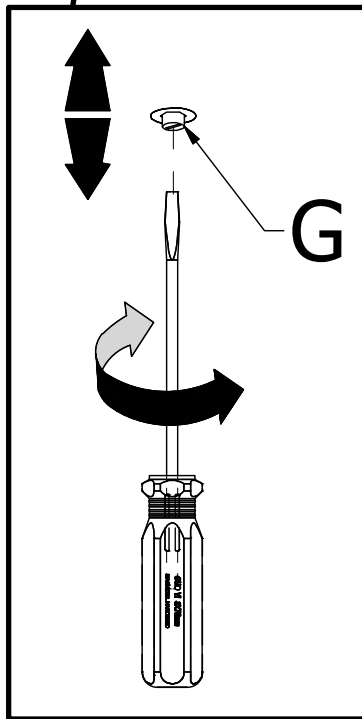
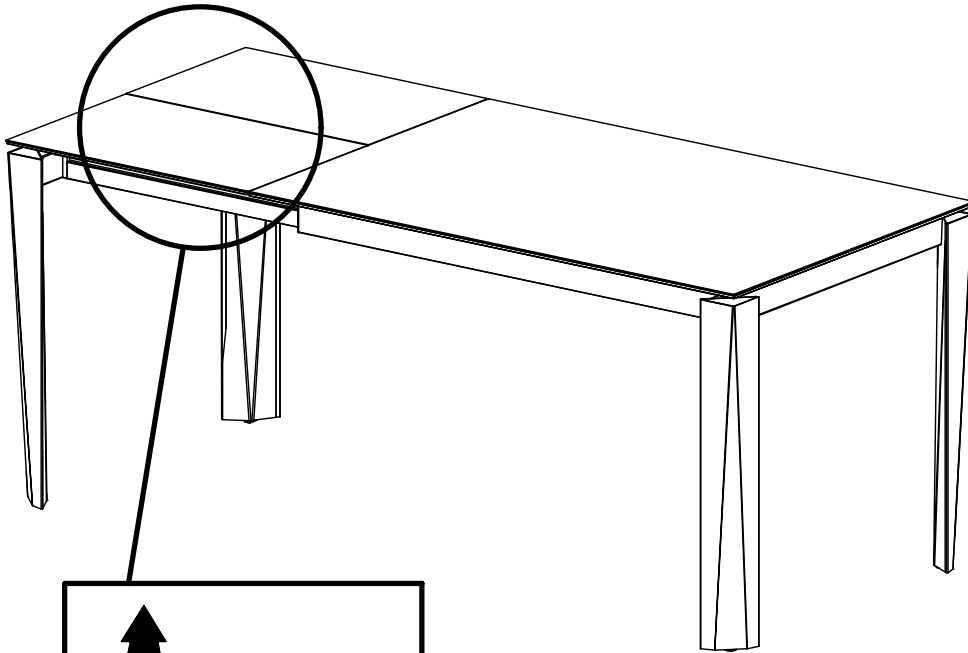

- Ⓘ Ruotare il particolare (G) per regolare planarità e altezza delle prolunghie
- ⒼⒷ Turn part (G) to adjust height and flatness of the extensions
- Ⓓ Drehen Sie die Teil (G) um die Höhe und Ebenheit der Verlängerungen einzustellen
- Ⓕ Tourner le particulier (G) pour ajuster la hauteur et la planéité des allonges.
- Ⓔ Girar el elemento (G) para ajustar la planitud y la altura de las extensiones
- ⓇⓊ Вращать деталь (G) для регулировки ровности и высоты уаинителей

