

N°DIS.:T195_801
878529400

data:10/02/2020 rev.00

RAIL 52.94-95

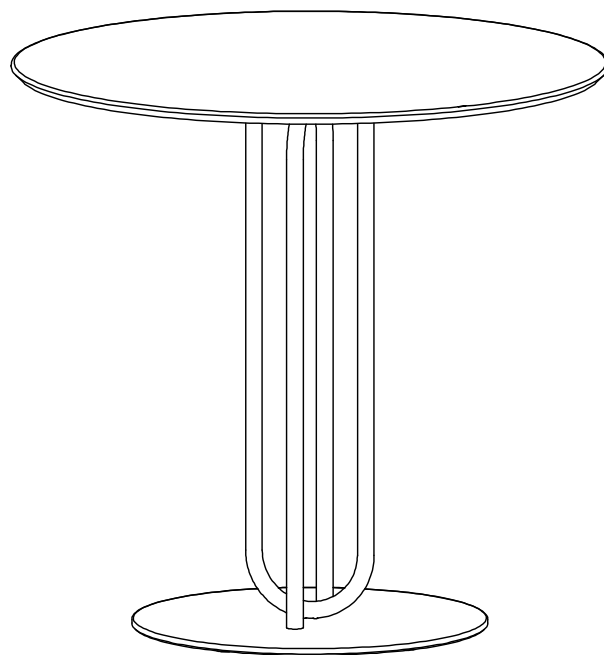
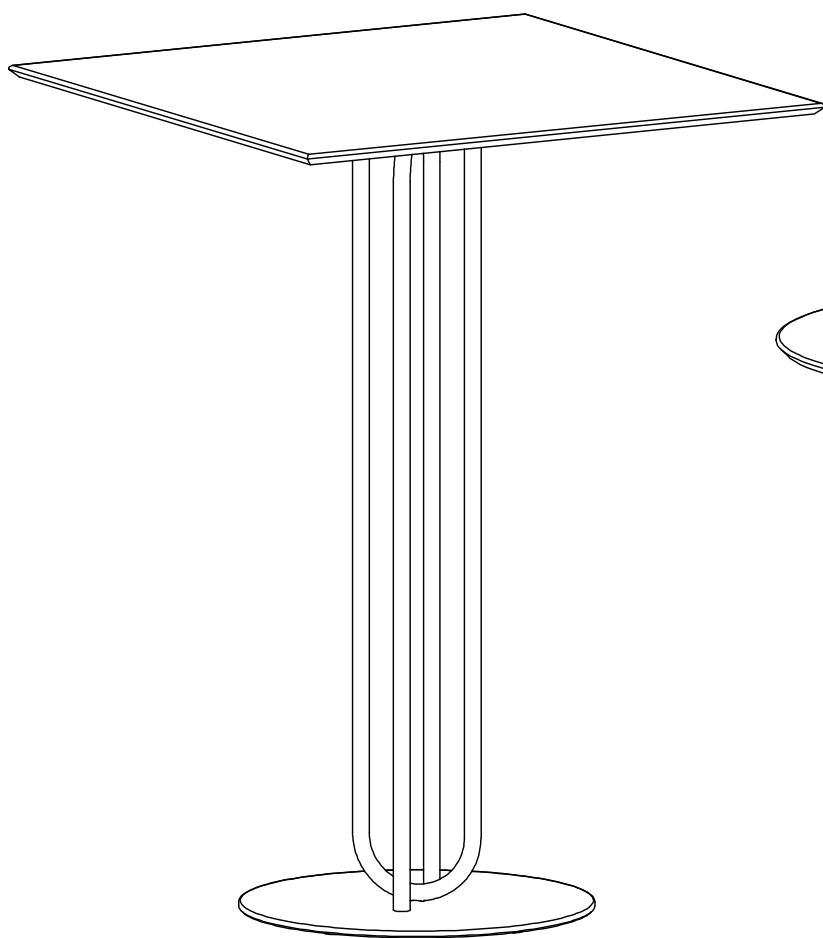

MADE IN ITALY



B 4 LIVING Spa
Via Direttissima del Conero, 51
60021 Camerano (An) - I
ITALY
Tel. +39.071.7300032
www.bontempi.it
EXPORT
Tel. +39.071.7304112
www.bontempi.com

BONTEMPI
CASA

Grazie per aver scelto BONTEMPI CASA.
Thanks for choosing BONTEMPI CASA.
Merci d'avoir choisi BONTEMPI CASA.
Danke für Ihre Wahl an BONTEMPI CASA.
Gracias por elegir BONTEMPI CASA.
Спасибо, что выбрали BONTEMPI CASA.



ATTENZIONE:

Il corretto funzionamento dell'articolo è garantito solo con l'uso appropriato delle seguenti istruzioni, pertanto è necessario conservarle.

Istruzione di montaggio da consegnare al consumatore finale.

Per uso e manutenzione, seguire le indicazioni riportate nel cartellino prodotto.

WARNING:

The item operates properly only if you strictly follow these instructions.

Please keep it apart.

Please give end-user assembly instructions.

For use and maintenance, follow the instructions on the product label.

ATTENTION:

Le respect des instructions d'utilisation et un usage approprié garantissent le fonctionnement correct de l'article. Il est donc nécessaire de les lire et de les conserver.

Les notices de montage doivent être remises au consommateur.

Pour l'usage et l'entretien, suivez les instructions sur l'étiquette du produit.

ACHTUNG:

Die korrekte Ausgestaltung des Artikels ist nur bei der richtige Verwendung der Anleitungen gewährleistet, deshalb diese gehalten.

Montageanleitung an den Endverbraucher auszuhändigen.

Für Reinigung und Pflege folgen Sie die Anweisungen auf dem Produktetikett.

ATENCION:

El correcto funcionamiento del artículo está garantizado solamente con el uso apropiado de las instrucciones adjuntas, por ello es necesario conservarlas.

Las instrucciones de montaje deben ser entregadas al consumidor final.

Para uso y mantenimiento, siga las instrucciones en la etiqueta del producto.

ВНИМАНИЕ:

Правильное функционирование данного артикула гарантировано только при использовании следующей инструкции, поэтому ее необходимо сохранять.

Инструкции монтажа обслуживания для передачи конечному потребителю.

По уходу и эксплуатации соблюдайте инструкции, указанные на этикетке изделия.

X2

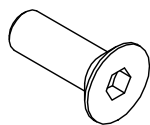

A

M6 X 18

X3

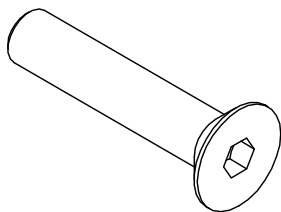

B

M8 X 40

X1

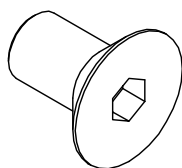

C

M10 X 18

X1

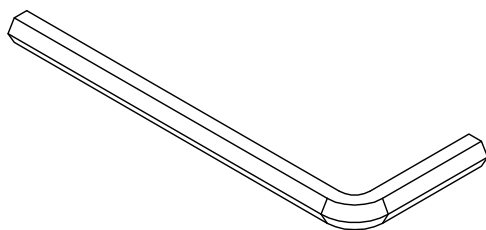

D

S-4

X1

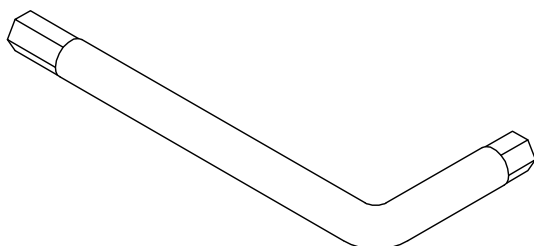

E

S-5

X1

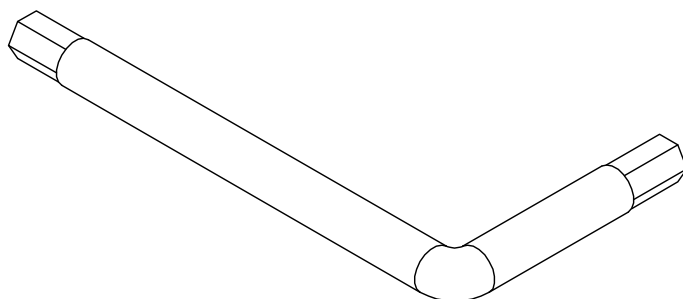

F

S-6

X4



G

M6 X 10

1

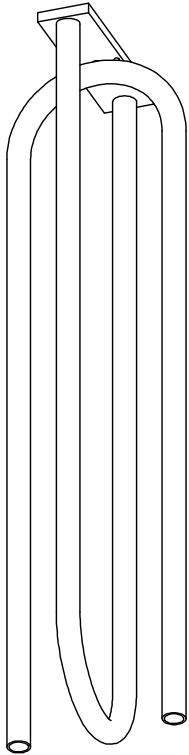

2

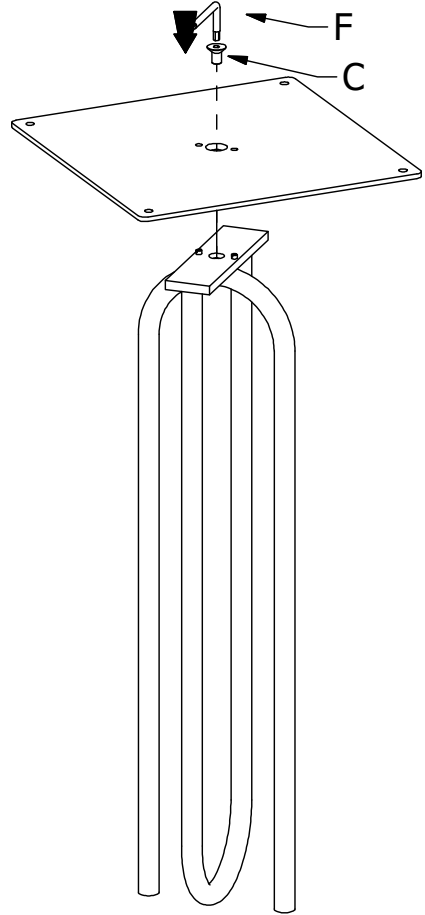

3

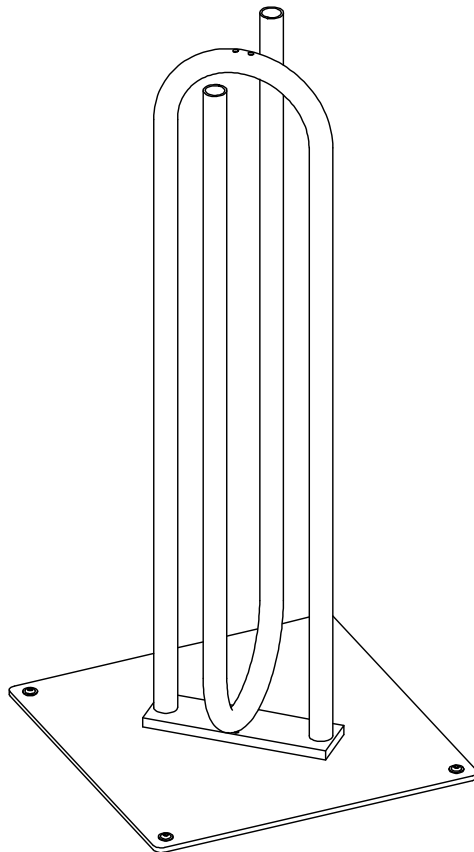

4

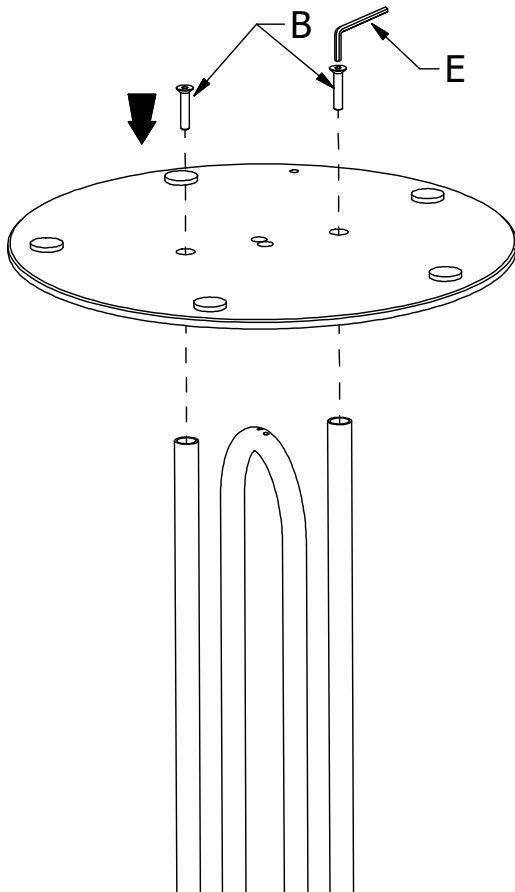

I Per un corretto assemblaggio del tavolino rispettare i passaggi indicati nelle istruzioni: avvitare prima le due viti M8 X 40 (B), poi avvitare le due viti M6 X 18 (A).

GB For the correct assembly of the coffee table follow the steps indicated in the instructions: first tighten the two screws M8 X 40 (B), then tighten the two screws M6 X 18 (A).

D Bitte die Montageanleitungen befolgen, um den Tisch richtig aufzubauen: zuerst die zwei Schrauben M8 X 40 (B) einschrauben, dann die zwei Schrauben M6 X 18 (A).

F Respectez les étapes indiquées dans la notice de montage pour un montage correct de la table: visser d'abord les deux M8 X 40 (B), puis serrez les deux vis M6 X 18 (A).

E Para un correcto montaje de la mesita respete la secuencia: primero atornillare los tornillos M8 X 40 (B), luego los dos tornillos M6 X 18 (A).

RU Для правильной сборки стола выполните шаги, указанные в инструкции: сначала завинтить два винта M8 X 40 (B), затем завинтить два винта M6 X 18 (A).

5

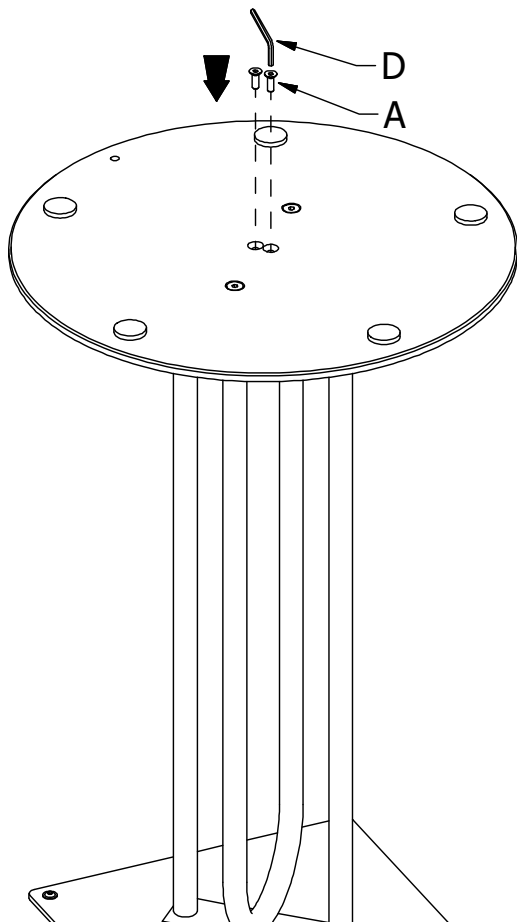

6

