

1

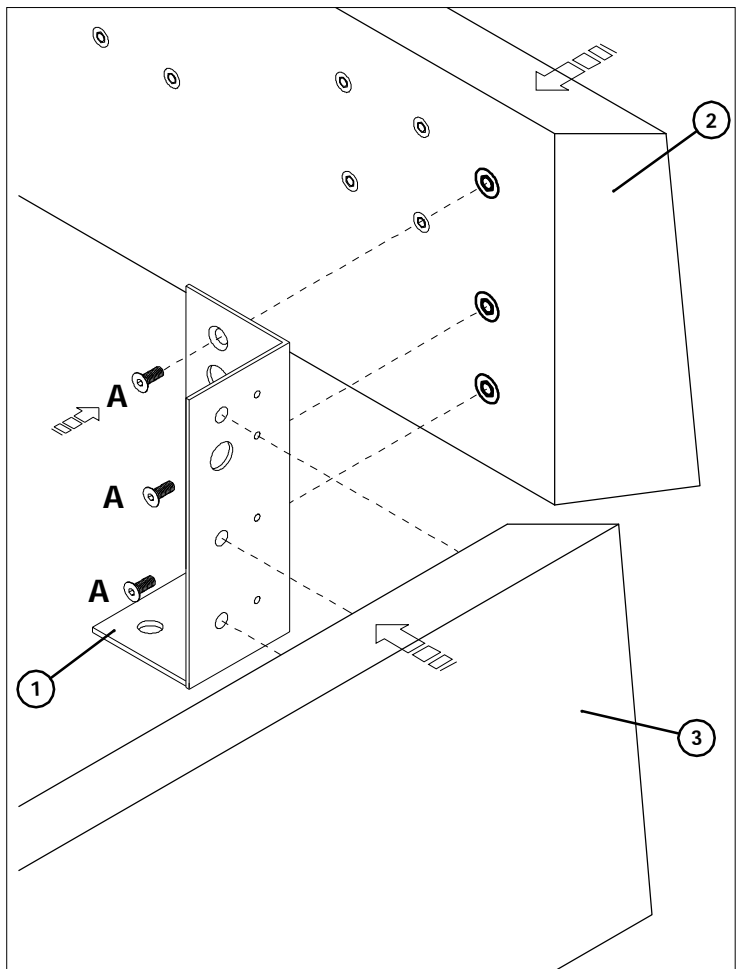
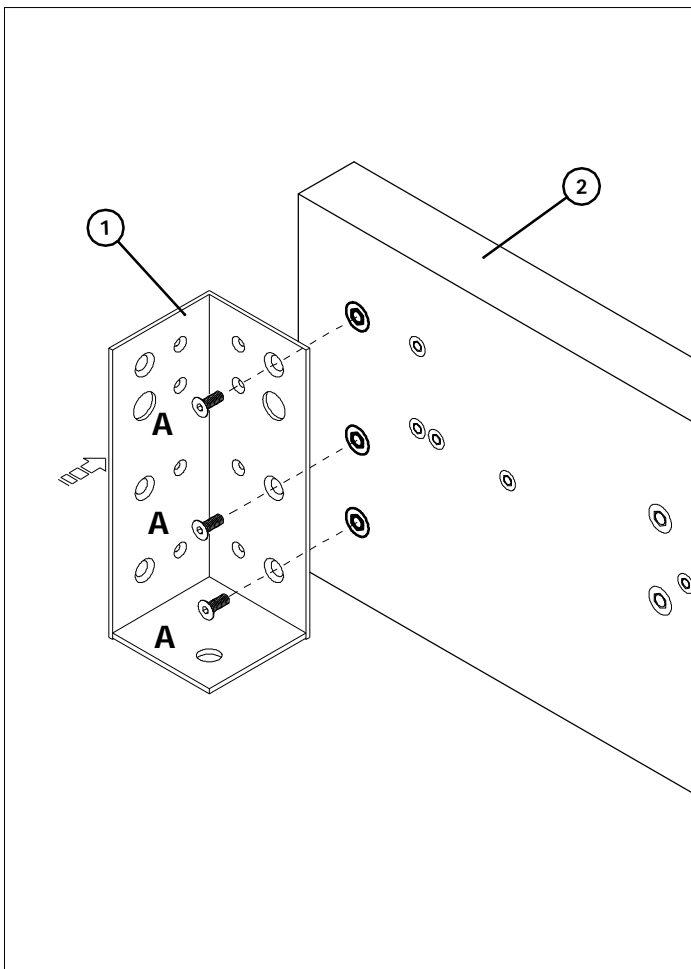
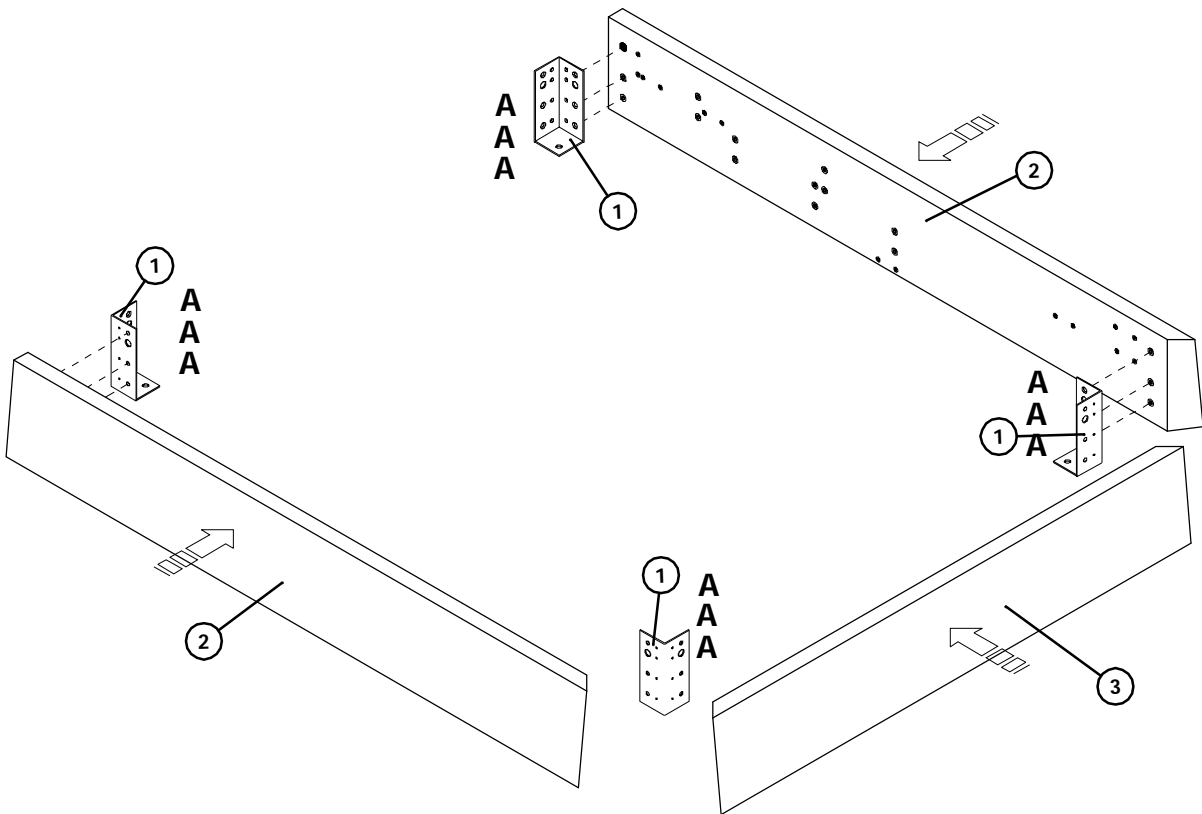

1 *MONTAGE DES BETTRAHMENS AUF 3 SEITEN*

Die Befestigungswinkel "1" mit den Schrauben "A" an den Bettseiten "2" und dem Fußteil "3" befestigen.

Die Schrauben nicht ganz festziehen.

MONTAGE DU CADRE DE LIT 3 CÔTÉS

Fixer les équerres "1" aux longs pans "2" et au pied de lit "3" avec les vis "A".

Ne pas serrer à fond les vis.

MOUNTING THE 3-SIDED BED-FRAME

Fix the brackets "1" to the sides rails "2" and to the foot rail "3" using the screws "A".

Do not tighten the screws down completely.

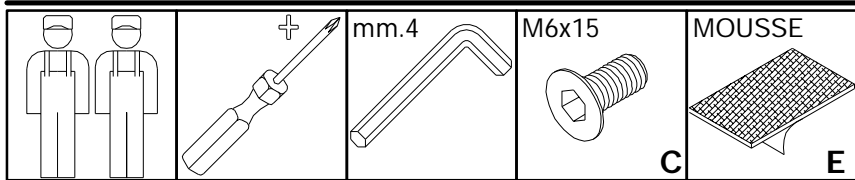

2

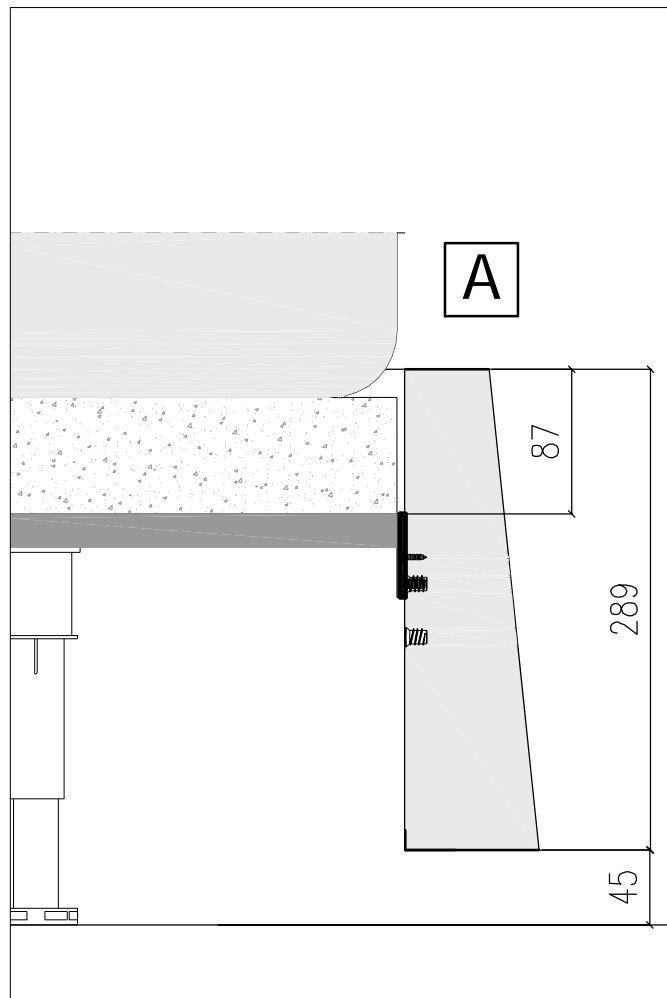
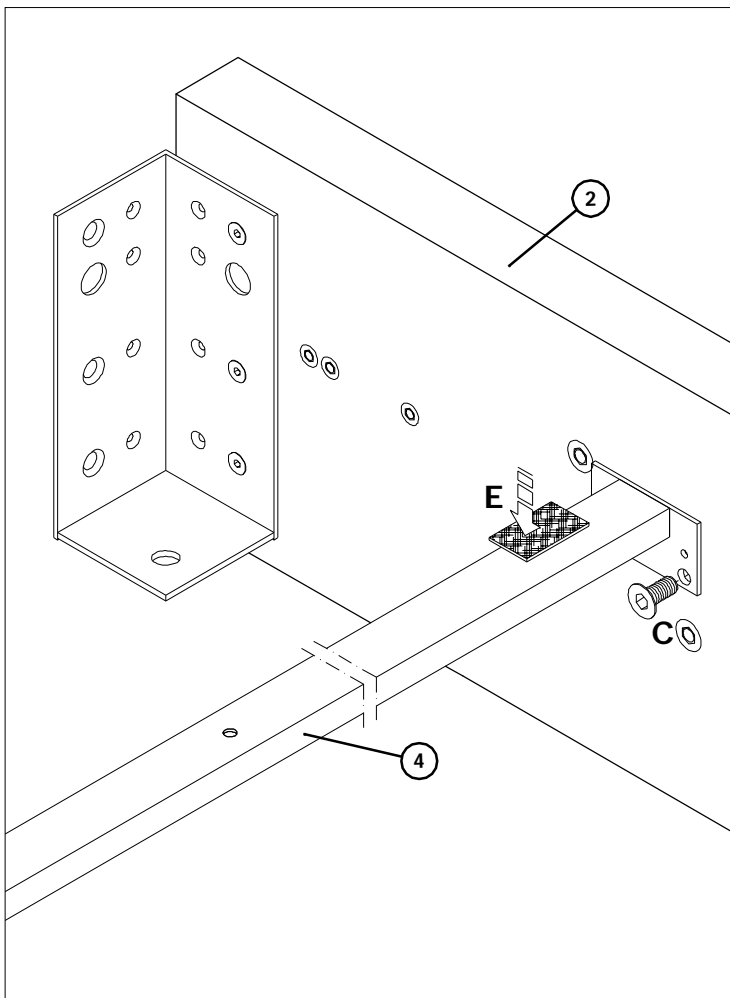
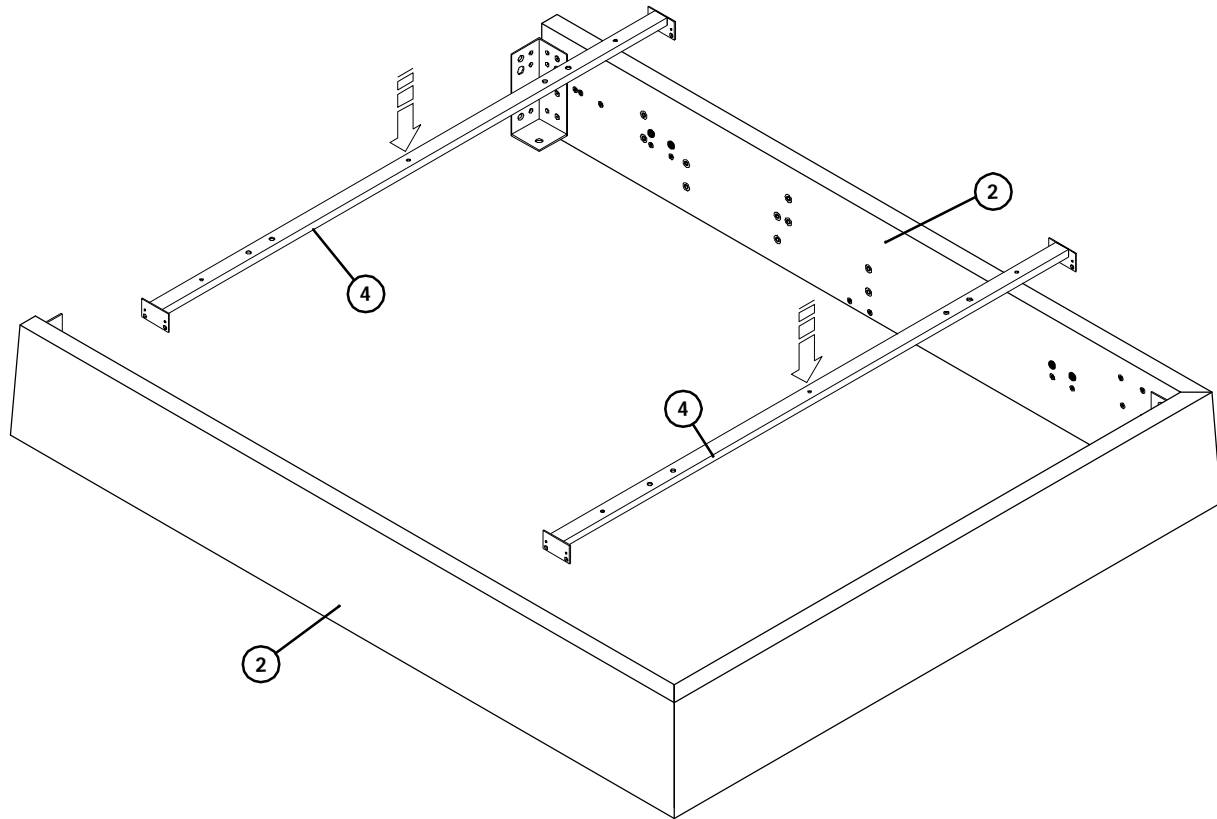

2 *MONTAGE DER QUERTRÄGER FÜR AUSSEN LIEGENDE MATRATZE*

Die Querträger "4" mit den Schrauben "C" an den Bettseiten "2" befestigen, dabei auf die genaue Lage achten (siehe Detail). **A**

Die Schrauben nicht ganz festziehen.

Den Antirutschstreifen "E" dort auf den Querträgern "4" festkleben, wo der Lattenrost aufgelegt wird.

MONTAGE DES TRAVERSES POUR MATELAS EXTÉRIEUR

Fixer les traverses "4" aux longs pans "2" avec les vis "C" en veillant à ce qu'elles se trouvent dans

la bonne position (voir dessin). **A**

Ne pas serrer à fond les vis.

Coller la mousse "E" sur les traverses "4" à l'endroit où pose le cadre du sommier.

MOUNTING THE CROSSRAILS FOR THE EXTERNAL MATTRESS

Fix the crossrails "4" to the side rails "2" using the screws "C", paying attention to their position (see detail). **A**

Do not tighten the screws down completely.

Glue the pad "E" onto the crossrails "4" where the slatted base will be placed.

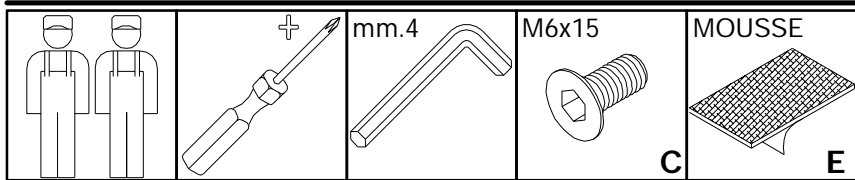

3

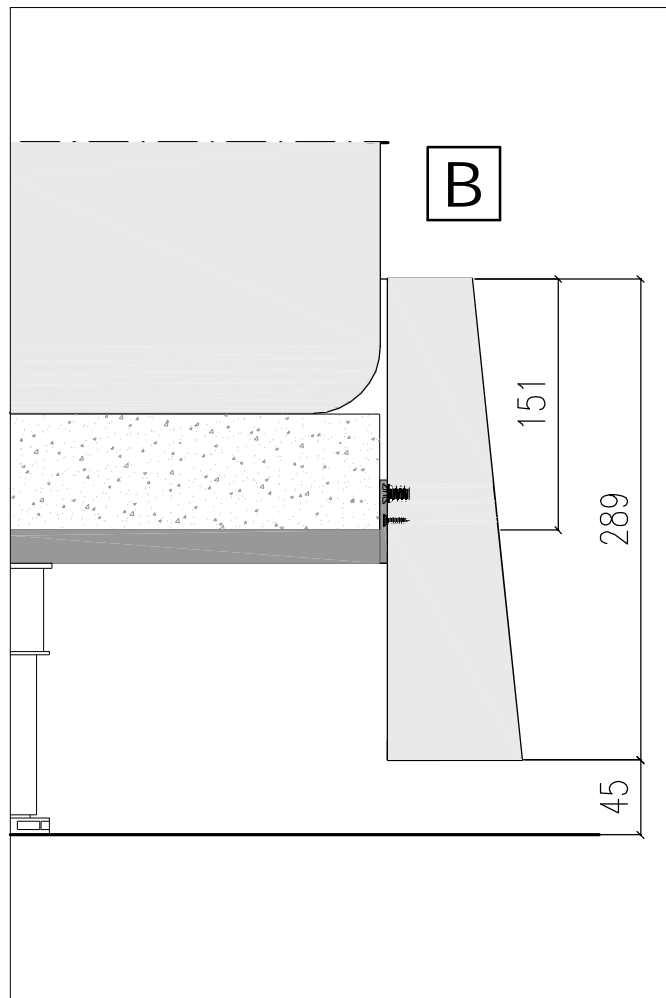
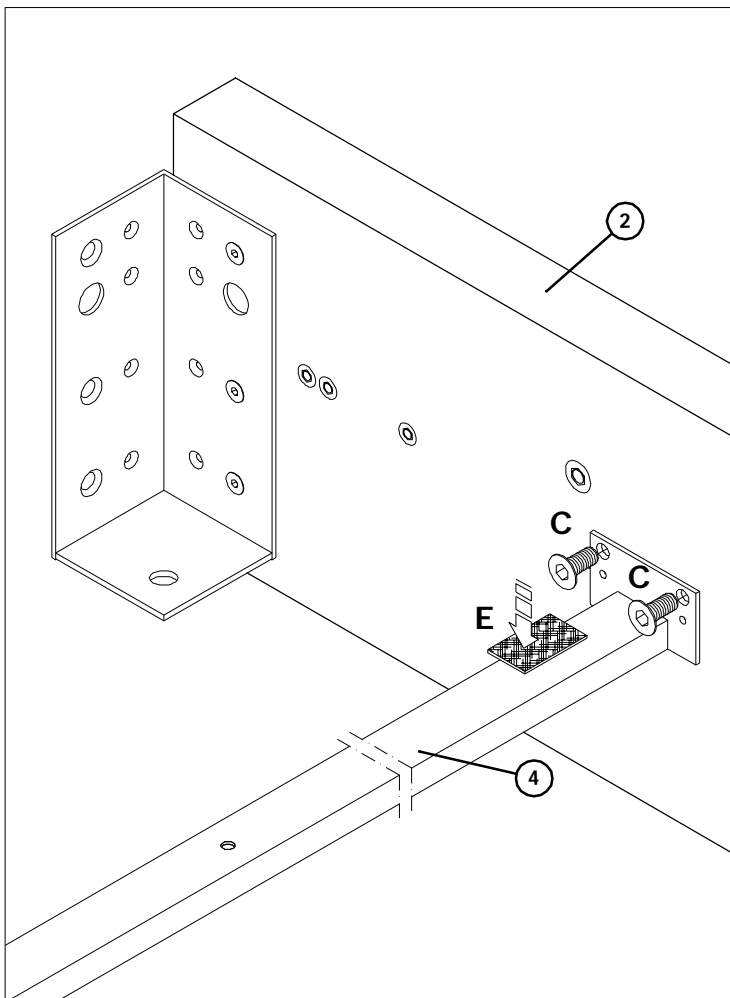
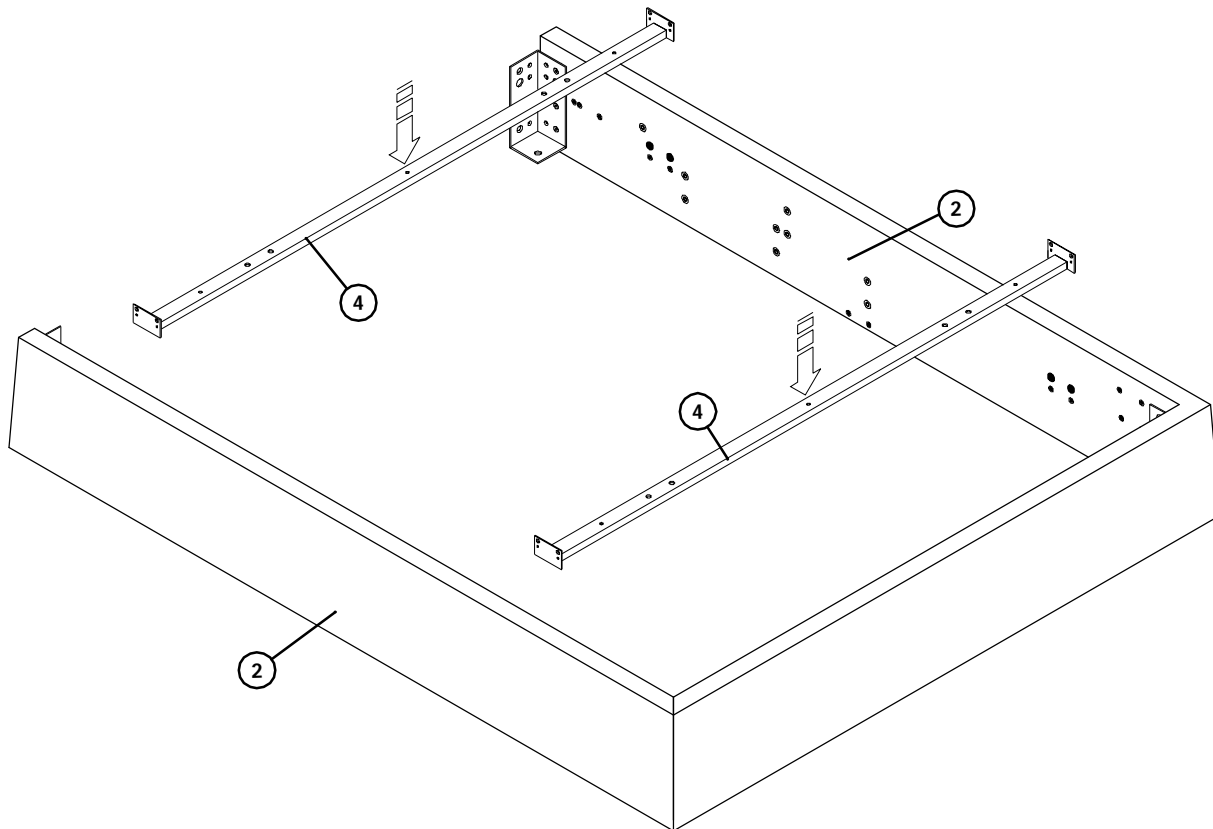

3 *MONTAGE DER QUERTRÄGER FÜR INNEN LIEGENDE MATRATZE*

Die Querträger "4" mit den Schrauben "C" an den Bettseiten "2" befestigen, dabei auf die genaue Lage achten (siehe Detail). **B**

Die Schrauben nicht ganz festziehen.

Den Antirutschstreifen "E" dort auf den Querträgern "4" festkleben, wo der Lattenrost aufgelegt wird.

MONTAGE DES TRAVERSES POUR MATELAS INTÉRIEUR

Fixer les traverses "4" aux longs pans "2" avec les vis "C" en veillant à ce qu'elles se trouvent dans la bonne position (voir dessin). **B**

Ne pas serrer à fond les vis.

Coller la mousse "E" sur les traverses "4" à l'endroit où pose le cadre du sommier.

MOUNTING THE CROSSRAILS FOR THE INTERNAL MATTRESS

Fix the crossrails "4" to the side rails "2" using the screws "C", paying attention to their position (see detail). **B**

Do not tighten the screws down completely.

Glue the pad "E" onto the crossrails "4" where the slatted base will be placed.

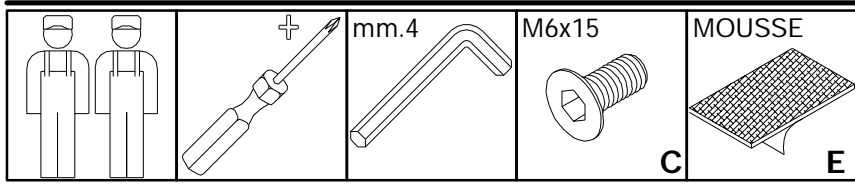

4

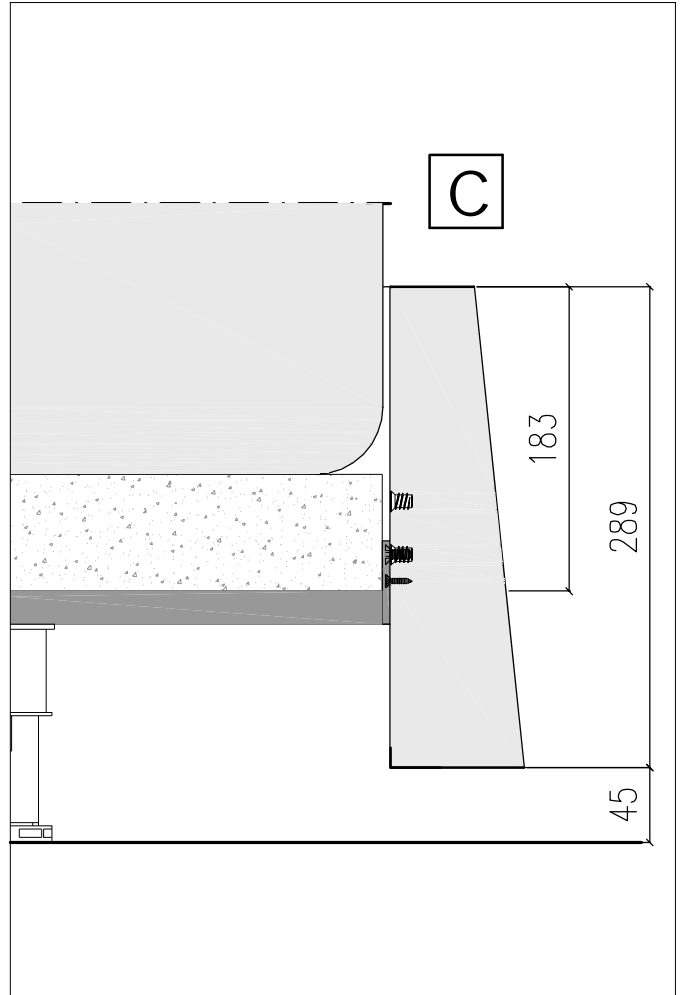
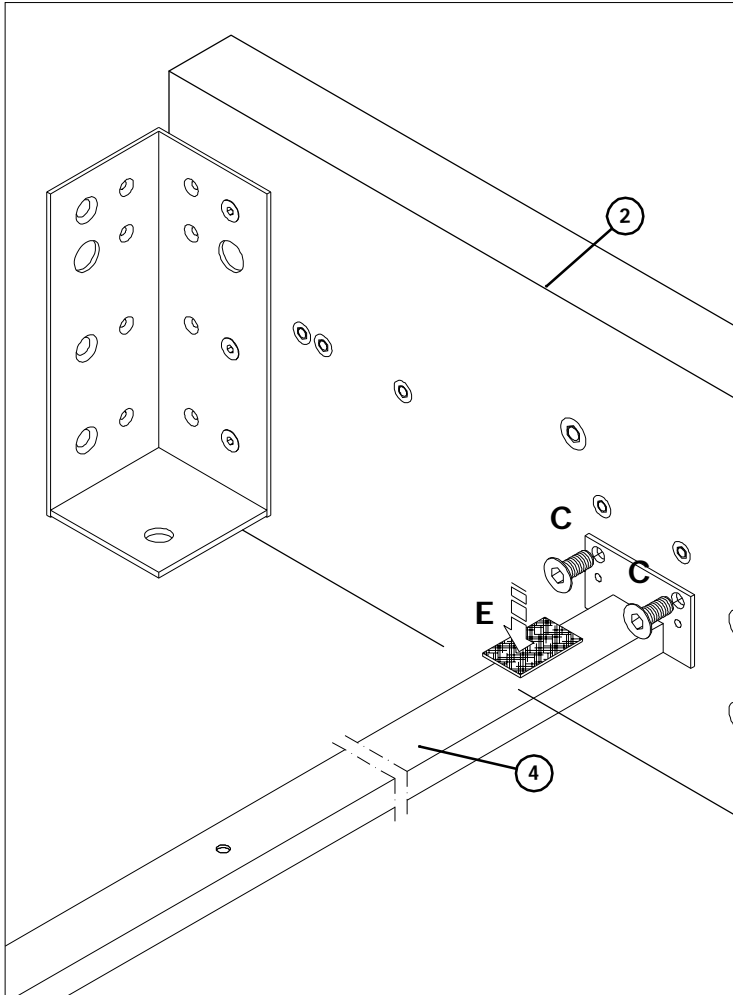
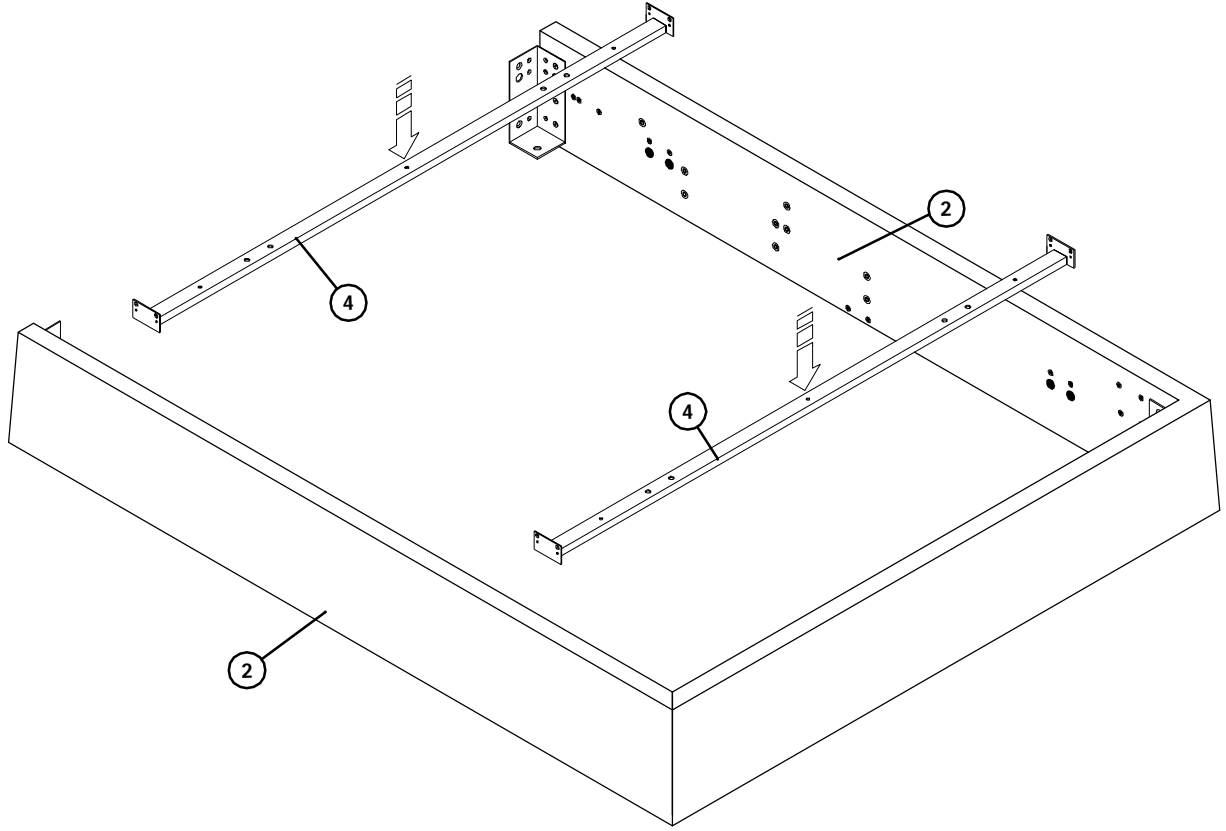

4 *MONTAGE DER QUERTRÄGER FÜR INNEN LIEGENDE MATRATZE*

Die Querträger "4" mit den Schrauben "C" an den Bettseiten "2" befestigen, dabei auf die genaue Lage achten (siehe Detail). 

Die Schrauben nicht ganz festziehen.

Den Antirutschstreifen "E" dort auf den Querträgern "4" festkleben, wo der Lattenrost aufgelegt wird.

MONTAGE DES TRAVERSES POUR MATELAS INTÉRIEUR

Fixer les traverses "4" aux longs pans "2" avec les vis "C" en veillant à ce qu'elles se trouvent dans la bonne position (voir dessin). 

Ne pas serrer à fond les vis.

Coller la mousse "E" sur les traverses "4" à l'endroit où pose le cadre du sommier.

MOUNTING THE CROSSRAILS FOR THE INTERNAL MATTRESS

Fix the crossrails "4" to the side rails "2" using the screws "C", paying attention to their position (see detail). 

Do not tighten the screws down completely.

Glue the pad "E" onto the crossrails "4" where the slatted base will be placed.

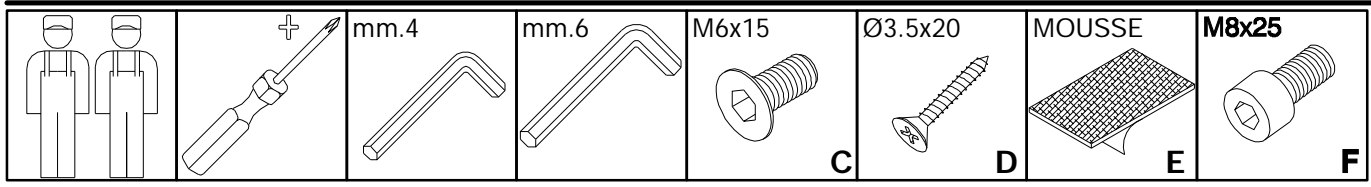

5

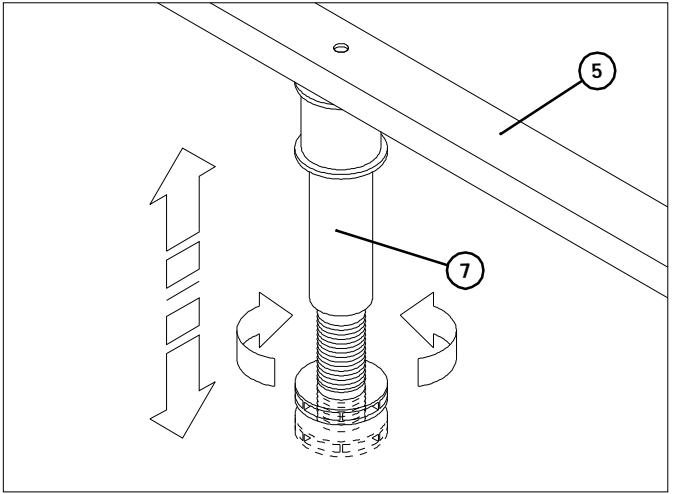
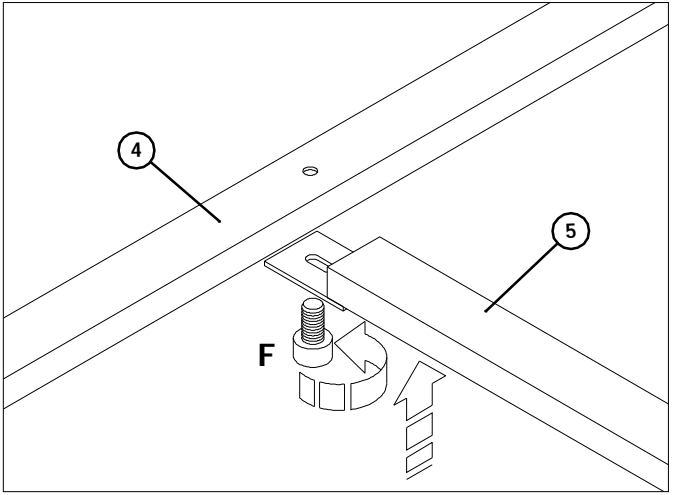
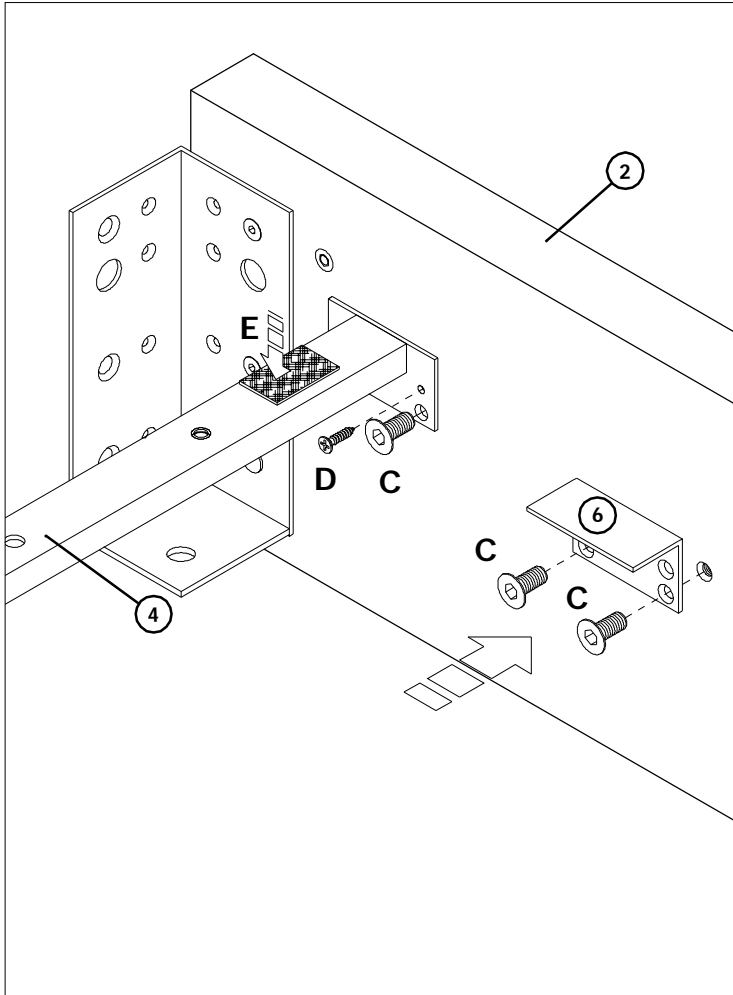
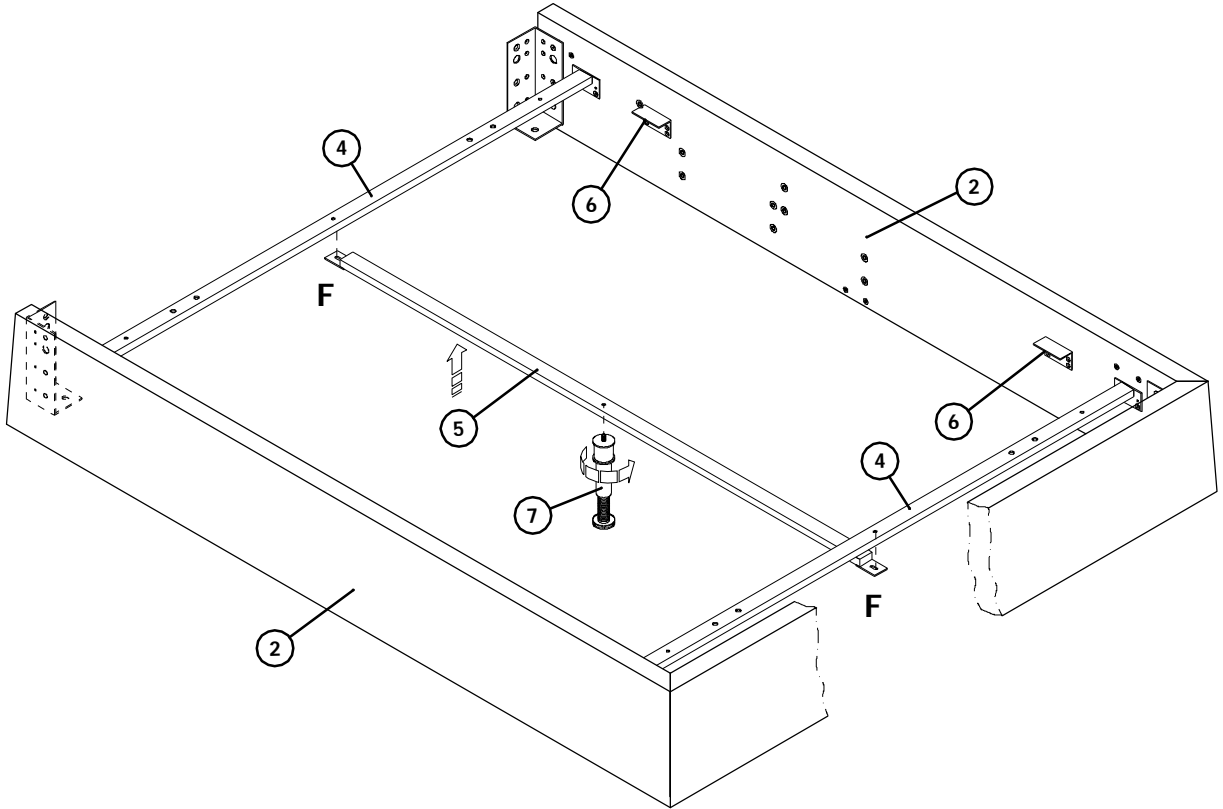

5 *MONTAGESATZ FÜR DEN MOTORISIERTEN LATTENROST (außen liegende Matratze)*

Die Querträger "4" und die Befestigungswinkel "6" mit den Schrauben "C" an den Bettseiten "6" befestigen, dabei auf die genaue Lage achten (siehe Detail).

Den Antirutschstreifen "E" dort auf den Querträgern "4" festkleben, wo der Lattenrost aufgelegt wird.

Die Schiene "5" unter Verwendung der Schrauben "F" an den Querträgern "4" montieren (siehe Detail).

Den Fuß "7" an der Schiene "5" festschrauben.

MONTAGE DU KIT SOMMIER MOTORISÉ (matelas extérieur)

Fixer les traverses "4" et les équerres "6" aux longs pans "2" avec les vis "C", en veillant à ce qu'elles se trouvent dans la bonne position (voir dessin).

Coller la mousse "E" sur les traverses "4" à l'endroit où pose le cadre du sommier.

Monter la barre "5" sous les traverses "4" et la fixer en utilisant les vis "F" (voir dessin).

Visser le pied "7" à la barre "5"

MOUNTING THE MOTOR-DRIVEN SLATTED BASE KIT (external mattress)

Fix the crossrails "4" and the brackets "6" to the side rails "2" using the screws "C", paying attention to their position (see detail).

Glue the pad "E" onto the crossrails "4" where the slatted base will be placed.

Mount the bar "5" onto the side rails "4" using the screws "F", (see detail).

Screw the foot "7" onto the bar "5"

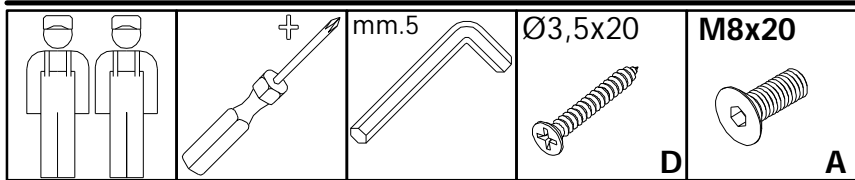

6

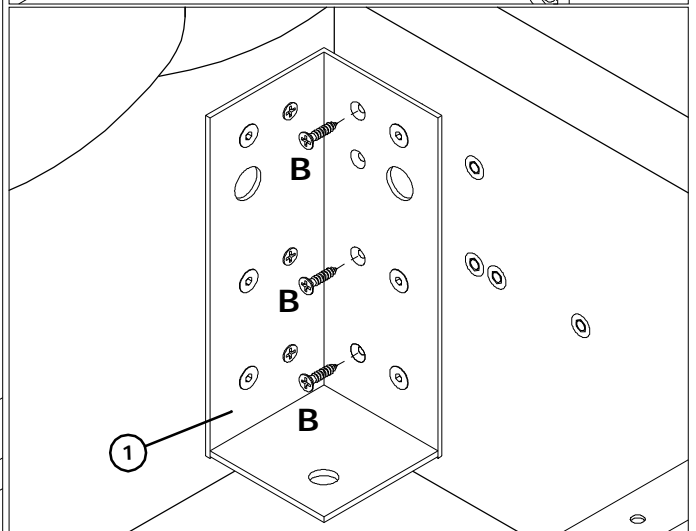
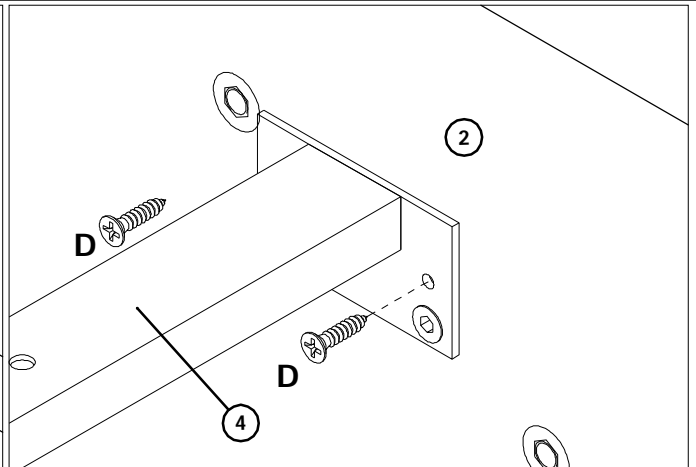
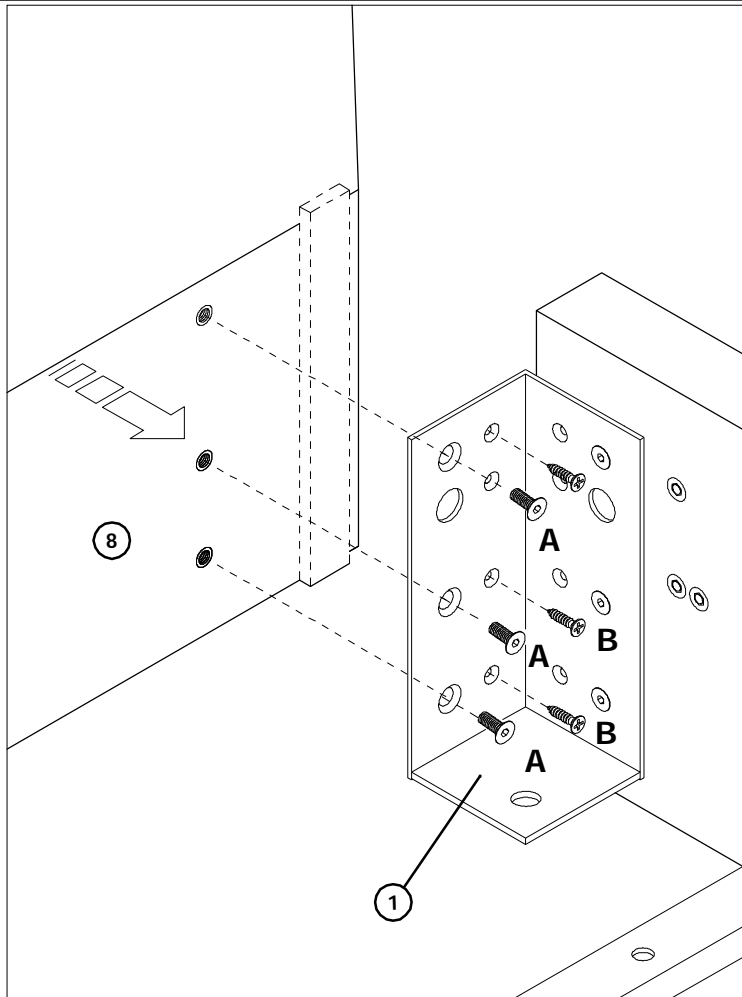
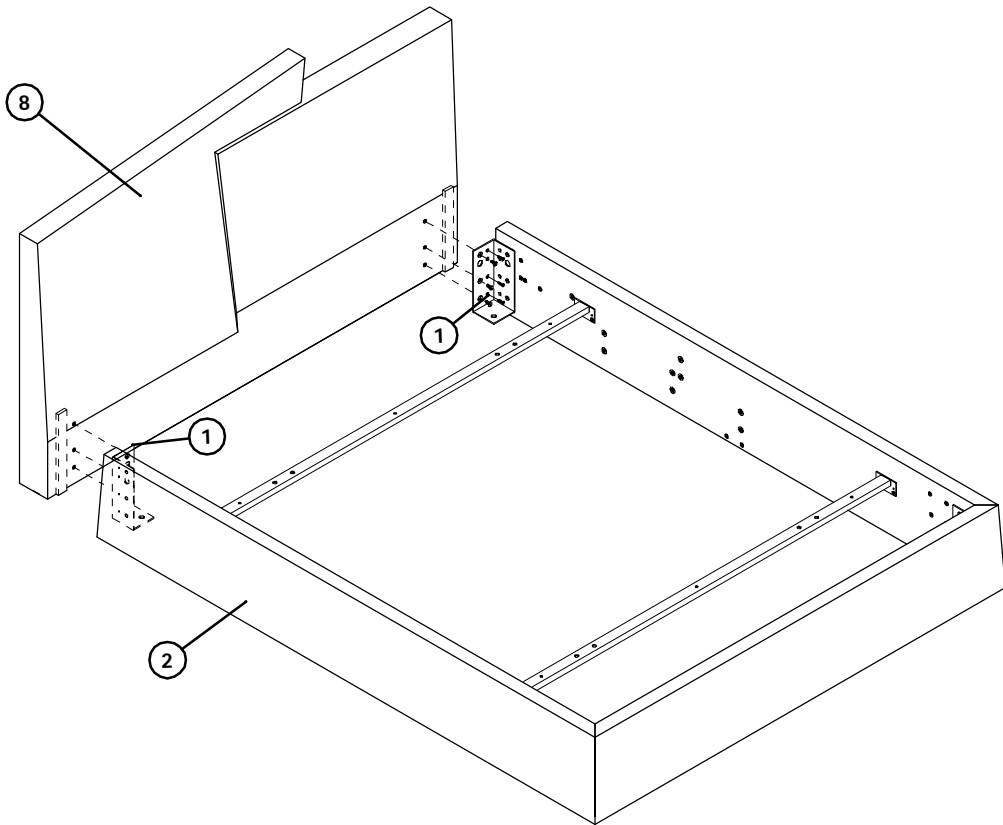

6 *MONTAGE DES KOPFTEILS*

Das Kopfteil "8" mit den Schrauben "A" am Bettrahmen mit den Befestigungswinkeln "1" montieren.

Alle Schrauben "A" und "C" festziehen.

Die Befestigungswinkel "1" und die Querträger "4" mit den Schrauben "D" befestigen.

MONTAGE DE LA TÊTE DE LIT

Fixer la tête de lit "8" au cadre de lit avec les équerres "1" en utilisant les vis "A".

Serrer à fond toutes les vis "A" et "C".

Fixer les équerres "1" et les traverses "4" avec les vis "D".

FITTING THE HEADBOARD

Mount the headboard "8" onto the bed-frame using the brackets "1" by means of the screws "A".

Tighten all the "A" and "C" screws.

Fix the brackets "1" to the sides rails "4" using screws "D".

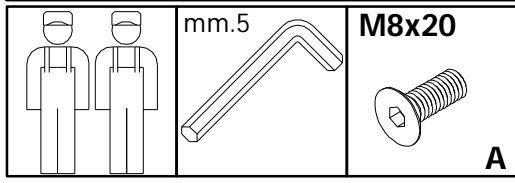

7

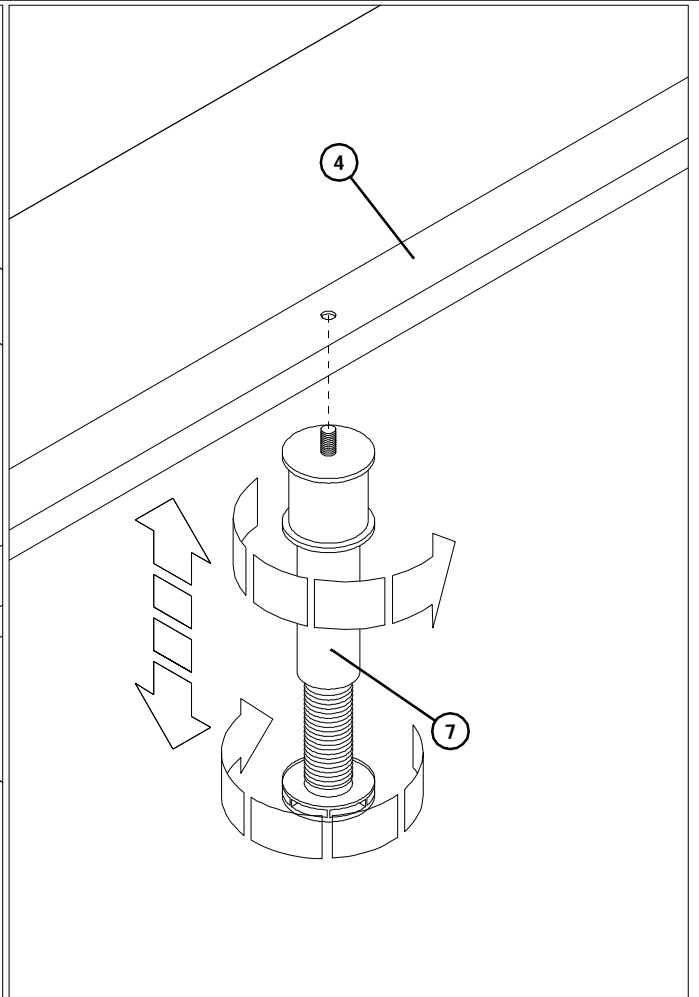
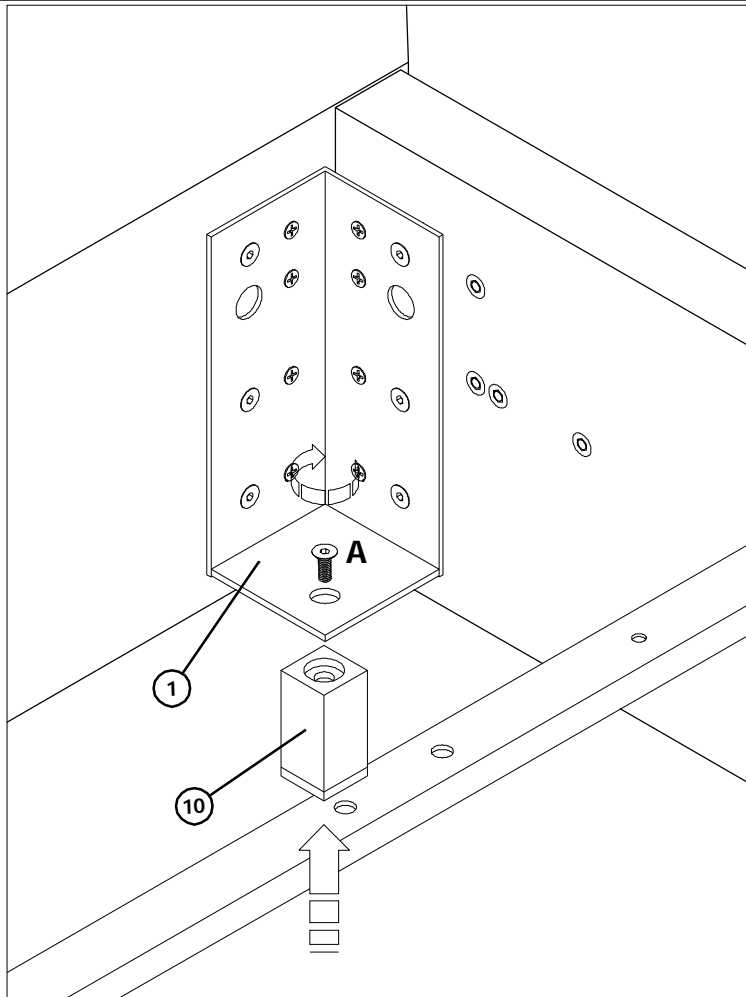
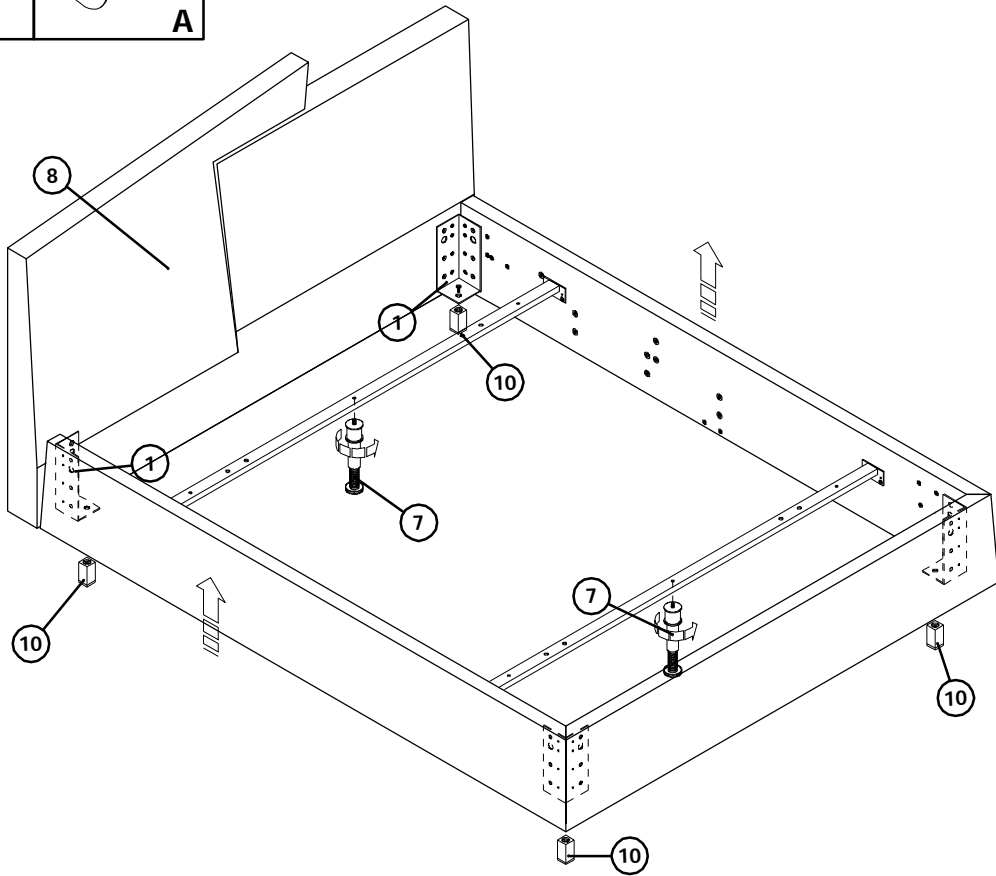

7 *MONTAGE DER FÜSSE*

Das Bett anheben und die Füße H. 70 "10" mit den Schrauben "A" unter den Befestigungswinkeln "1" befestigen, dann die mittleren Füße "7" unter den Querträgern "4" einschrauben und die Höhe regulieren (siehe Detail).

MONTAGE DES PIEDS

Soulever le lit et fixer les pieds h.70 "10" sous les équerres "1" avec les vis "A" puis visser les pieds du milieu "7" sous les traverses "4", en réglant leur hauteur (voir dessin).

MOUNTING THE FEET.

Raise the bed and mount the h. 70 feet "10" under the brackets "1" using the screws "A" and tighten the central feet "7" under the crossrails "4", adjusting their height (see detail).

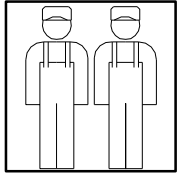

8

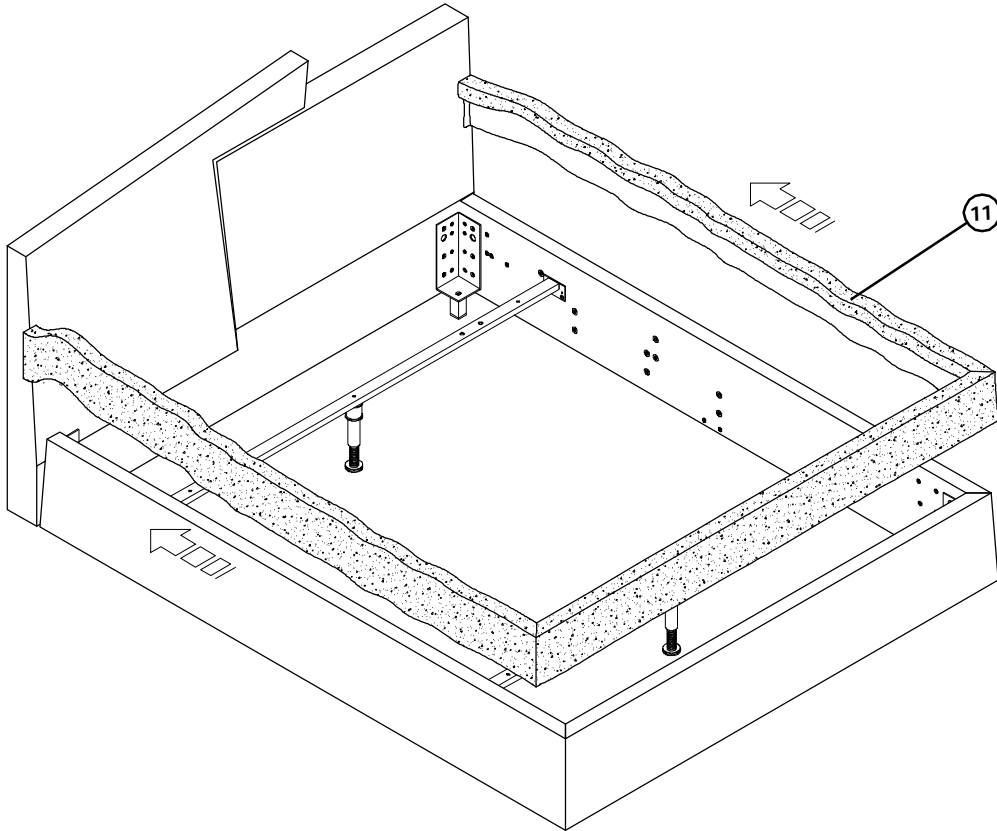

8 *BEZIEHEN DES BETTRAHMENS*

Den Bettrahmen mit dem Stoffbezug "11" beziehen, dabei die Arbeit am Fußteil beginnen und am Kopfteil beenden.

REVÊTEMENT DU CADRE DE LIT

Revêtir le cadre de lit avec le tissu "11" en commençant par le pied de lit et en terminant du côté de la tête de lit.

BED-FRAME COVER

Cover the bed-frame using the fabric "11", starting from the foot rail and finishing at the headboard side.