

- ISTRUZIONI DI MONTAGGIO

REV.0 05/2015

- INSTRUCTIONS

1/2

- ANWEISUNGEN

1. Estrarre il piano di vetro dalla cassa ed appoggiarlo su un piano rialzato.
 2. Posizionare il piano di vetro con le piastre rivolte verso il basso
- N.B.** Nella movimentazione del piano di vetro non afferrare o appoggiare le fasce di vetro incollate, ma solo il top
3. Infilare i tiranti di metallo, con dado e rondella, all'interno dei fori presenti nelle gambe di legno. **Fig.A**
 4. Innestare le gambe sulla piastra di metallo e serrare i due tiranti con l'apposita chiave a tubo fornita in dotazione. **Fig.B**
 5. Attaccare i feltrini adesivi sotto ogni gamba.

1. Take out the table top from its crate and lay it on an uplifted surface.
 2. Position the glass top with the metal plates showing downwards.
- NOTE:** When moving the top never grasp it from the glass stripes glued to the top, but only from the top itself.
3. Insert the metal rods, with nut and washer, inside the holes in the wooden legs. **III.A**
 4. Fix the legs onto the metal plates of the top and tighten the two metal rods with the special pipe key supplied. **III.B**
 5. Attach the adhesive felt pads under each leg.

1. Die Glasplatte aus der Kiste herausnehmen und auf eine erhobene Oberfläche legen.
 2. Die Glasplatte so legen, dass die Metallplatten nach unten zeigen.
- BEACHTEN:** Bei Bewegung nie die angeklebten Glasstreifen ergreifen sondern die Platte selbst.
3. Die Metallstangen, mit Mutter und Dichtungsring, in die sich in den Beinen befindenen Löcher einsetzen. **Abb.A**
 4. Die Beine in die Metallplatten einsetzen und mit dem speziellen Rohrschlüssel festziehen. **Abb.B**
 5. Die selbstklebenden Filzbeläge unter allen Beinen anbringen.

1. Extraire le top en verre de la caisse et le poser sur une surface surélevée.
 2. Positionner le top en verre avec les plaques en métal tournés vers le sol
- NOTEZ:** Pendant le déplacement jamais saisir les bandes en verre collées, mais seulement le top.
3. Enfiler les tirants en métal, avec cube de bouillon et rondelle, dans les trous des pieds en bois. **III.A**
 4. Greffer le pied sur la plaque en métal et serrer les deux tirants avec la clé à tube fournis. **III.B**
 5. Attacher les feutres sous chaque pied.

FIG.A

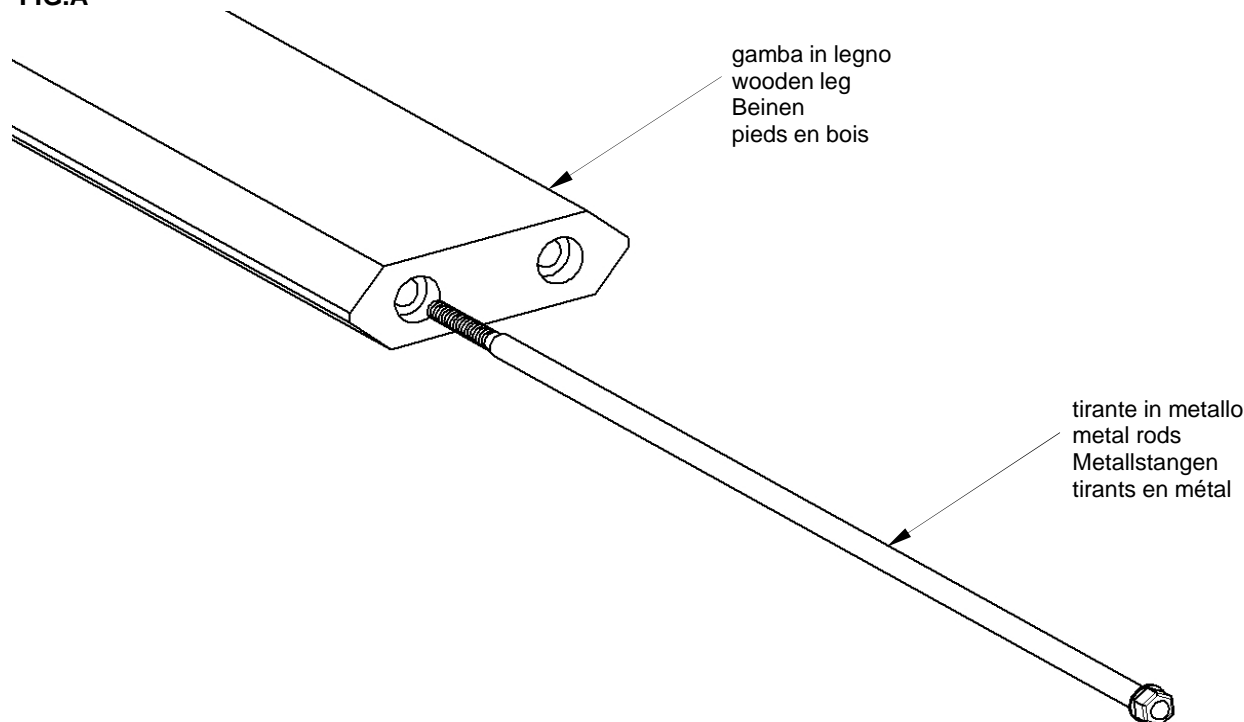

FIG.B

